

10. Milieureglement

Dit Milieureglement omvat algemene regels en richtlijnen voor deelnemers en organisatoren. Gezien de grote verscheidenheid aan types voertuigen en de uiteenlopende technische aspecten per soort kart- en autosport zijn tevens aanvullende bijzonderheden per Sectie vermeld.

1. ALGEMEEN

Dit reglement vloeit voort uit de wens van de KNAF om, ten aanzien van het milieu, voor licentiehouders minimumregels en aanbevelingen op te stellen. Voor een optimaal milieubewust bedrijven van de sport wordt hierbij vooral een beroep op de vrijwillige inzet van deelnemers en organisatoren gedaan.

ALGEMENE VERPLICHTINGEN

2. GELUIDSNIVEAU

- Het is verboden het geldende maximum geluidsniveau te overschrijden. Het maximum geluidsniveau kan aangegeven worden per met name genoemde klasse, groep of categorie en wordtaangegeven in dB(A) waarden. De door de overheid opgelegde geluidsniveaus gemeten middels een door de overheid aangelegde of verstrekte meetmethode prevaleert boven elke andere (technische) geluidsbeperking.
- Het voertuig dient over de gehele duur van het evenement aan de bepalingen van het geluidsniveau te voldoen; controle vindt plaats gedurende het gehele evenement, afhankelijk van de vergunningverlener zo mogelijk statisch als wel dynamisch.

2a. METING GELUIDSNIVEAU IN dB(A)

KARTING

Zie Algemeen Reglement Karting.

AUTORENSPORT

- Geluidsmetingen zullen tijdens ieder evenement permanent worden uitgevoerd langs de baan op de in de betreffende reglementen aangegeven wijze. Per klasse zal/zullen in het betreffende technisch reglement een maximum geluidsniveau en/of voorzieningen daartoe worden aangegeven, bijv. een specifiek voorgeschreven uitlaat.
- Het geluidsniveau mag niet meer dan 90 dB(A) bedragen, tenzij voor een bepaalde klasse een andere (hogere of lagere) waarde wordt voor- geschreven.
- Uitzondering op deze regel wordt gevormd voor uitsluitend die evenementen waar het circuit en de organiserende vereniging beschikken over de goedkeuring van overheidswege inzake het mogen produceren van meer geluid dan normaal. Deelnemers zullen hierover tevoren schriftelijk worden geïnformeerd.

RALLYCROSS

Bij nationale rallycross wedstrijden bedraagt het maximum geluidsniveau 85 dB(A) bij 4000 omw/min, gemeten op een afstand van 10 meter in het verlengde van de uitlaatpijp.

ALLE OVERIGE VORMEN VAN AUTOSPORT

a. Meetvoorwaarden (statisch)

De metingen moeten worden uitgevoerd in een ontruimde en voldoende stille omgeving (omgeving- en windgeluid moet tenminste 10 dB(A) minder zijn dan het te meten geluid). De omgeving van de meting mag niet bedekt zijn door hoog gras, losse grond, sneeuw, e.d. Voor enige meting te verrichten moet de motor op bedrijfstemperatuur worden gebracht.

De geluidsmeter moet ingesteld worden op stand A en Slow. De geluidsmeter dient regelmatig gekalibreerd te worden, indien mogelijk voor ieder meetserie (-sessie).

b. Plaatsing van de geluidsmeter

Het punt van de geluidsmeting dient op een afstand van 50 cm. van de opening van de uitlaatpijp en in een hoek van 45 graden op de middellijn van de pijp te liggen. (zie tekening) De microfoon dient op een hoogte van 50 cm. (+/- 10 cm.) boven de grond te worden geplaatst.

c. Voertuig testcondities

Het voertuig moet stilstaan met de motor op het aangegeven toerental draaiend. Het toerental wordt gemeten door gebruik te maken van een toerenteller, die gekalibreerd dient te worden met een onafhankelijk instrument. De aangegeven maximumwaarde zal als resultaat van de meting worden beschouwd. Het geluidsniveau wordt gemeten bij 3500 omw./min voor benzine motoren en 2500 omw./min voor diesel motoren, met een buiten het voertuig geplaatste toerenteller van de TC.

d. Interpretatie van het verkregen resultaat

De metingen worden als geldig beschouwd, indien het verschil tussen twee opeenvolgende metingen 2 dB(A) niet overschrijdt. De te registreren waarde is die van het hogere geluidsniveau. Indien deze waarde het maximaal toegelaten geluidsniveau met meer dan 1 dB(A) overschrijdt, zal dit een tweede serie van metingen tot gevolg hebben. Drie van de vier verkregen resultaten moeten dan binnen de voorgeschreven limieten liggen. De onnauwkeurigheid van het meetinstrument in aanmerking nemend, moeten de tijdens de meting afgelezen waarden met 1 dB(A) worden verminderd.

e. Bevoegdheid tot uitvoering van metingen

Tenzij in het wedstrijdreglement anders is aangegeven, zijn uitsluitend door de wedstrijdleiding en/of Sportcommissarissen aangewezen personen, waaronder de TC, bevoegd tot het meten van het geluidsniveau.

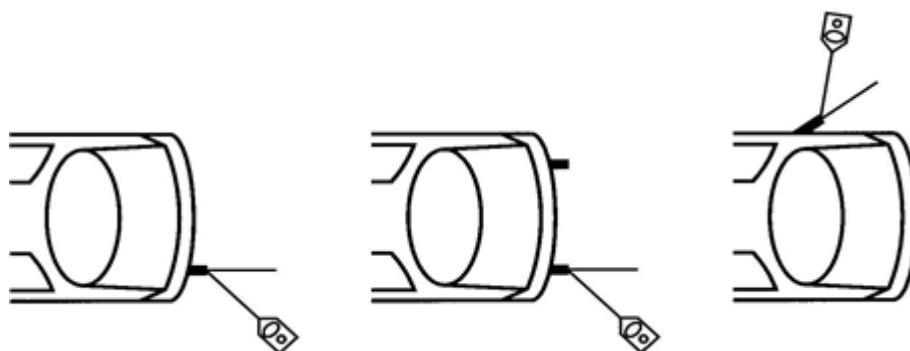

3. KATALYSATOR

Sectie Rally: (Bijlage XI: Milieuvorschriften, Art 3)

Het gebruik van een originele of een gehomologeerde uitlaatgaskatalysator, vermeld in de homologatie, is verplicht voor auto's ingedeeld in groep R, N en A, alsmede groep H. Indien de homologatie niet voorziet in een uitlaatgaskatalysator is een universele heterogene katalysator(en) voor alle auto's verplicht

Sectie Rallycross: (Technisch Reglement Art 2.1)

Het uitlaatsysteem moet één of meerdere gehomologeerde katalysatoren bevatten, die op alle ogenblikken moeten functioneren en waar alle uitlaatgassen moeten doorgaan.

Sectie Autocross:

In het uitlaat systeem moet zich één of meerdere FIA gehomologeerde werkende katalysatoren bevinden waar alle uitlaatgassen doorheen gaan. De katalysator moet maximaal 50 cm vanaf de uitlaatgas uitstroom opening gemonteerd worden. Het geregistreerde FIA homologatie nummer moet duidelijk leesbaar zijn zonder demontage van enig onderdeel en middels een FIA certificaat. De katalysator mag niet gewijzigd of aangepast worden.

Vanaf 1-1-2022 is bovenstaand artikel VERPLICHT voor NK deelnemers en sterk aanbevolen voor deelnemers van het AM Kampioenschap.

Vanaf 1-1-2023 is bovenstaand artikel VERPLICHT voor alle licentiehouders.

Sectie Terreinsport: (Art 6.1 Motor / Art 4.4 Trial voertuigen)

Indien een model gehomologeerd is in twee versies (met katalysator en anders), moet het voertuig voldoen en in overeenstemming zijn aan één van de twee versies. Een mix (hybride) tussen de twee versies is niet toegestaan. De katalysator wordt beschouwd als een demper en mag verplaatst worden. Indien de katalysator direct op het spruitstuk is bevestigd mag deze vervangen worden door een conisch deel van dezelfde lengte met dezelfde inlaat- en uitlaatdiameters. Na dit deel is de uitlaat vrij met een buisdiameter die niet groter is dan de uitlaat van de katalysator. Indien de katalysator integraal deel uitmaakt van het uitlaatspruitstuk is het toegestaan om alleen de interne delen van de katalysator te verwijderen.

Het uitlaatsysteem mag gewijzigd worden, mits de originele katalysator gehandhaafd blijft. Het uitlaatgeluid mag niet meer zijn dan in het Algemeen reglement van het KRB is aangegeven. De uitlaatopening mag uitsluitend aan de zij- of achterkant van het voertuig uitkomen en niet meer dan 100 mm buiten de uiterste contouren van het voertuig uitsteken.

Sectie Autorensport:

Waar technisch haalbaar zullen organiserende verenigingen hun leden en/of klassen verzoeken zoveel mogelijk gebruik te maken van katalysatoren en de daarbij behorende loodvrije benzine. Deelnemers zullen in die gevallen verplicht worden de door de organisator en/of voor de klasse voorgeschreven katalysator te gebruiken en te zorgen voor blijvend optimaal functioneren van deze katalysator. Tussentijdse veranderingen aan katalysatoren die de werking en/of doorstroming beïnvloeden, van welke aard dan ook, zijn ten strengste verboden.

Een katalysator zal verplicht worden per 01-01-2024 voor alle autorensport klassen m.u.v. klassen met deelnemende auto's van bouwjaar 1992 of ouder, of historische klassen die aan Appendix K moeten voldoen.

4. AFVAL

Het is ten strengste verboden olie, benzine, koelvloeistof of andere chemische stoffen met de aarde in aanraking te laten komen. Alvorens in de paddock een voertuig te parkeren en/of daaraan te werken, dient elke deelnemer ervoor zorg te dragen dat de grond onder het betreffende voertuig wordt voorzien van een niet-vloeistof doorlatend grondzeil van minimaal 3 x 5 meter. Voor karts geldt dat een grondzeil van 2 x 3 meter volstaat. Het is verboden op een andere plaats aan het voertuig te werken. De deelnemer is verantwoordelijk voor het op een verantwoorde wijze afvoeren van het grondzeil en de zich daarop bevindende stoffen na afloop van het evenement.

De organisatie voorziet het rennerskwartier en de pits/paddock van voldoende afvalbakken voor papier, plastic, etc. Deelnemers en

deelnemende teams zijn verplicht de door hen tijdens het evenement ingenomen ruimte bij vertrek schoon en opgeruimd op te leveren, voorts al het nodige te ondernemen om vorming van zwerfvuil tegen te gaan.

Voor afvoer van olie en olieverpakkingen zijn speciaal daarvoor bestemde olietanks op het rennerskwartier geplaatst.

Geknoei met olie, benzine, koelvloeistof of andere chemische stoffen is ten strengste verboden. Daarom dient iedere deelnemer erop toe te zien, dat alle (technische) maatregelen zijn genomen om weglekken/weglopen van deze vloeistoffen te voorkomen. Eventuele lekkages dienen direct en adequaat te worden opgeruimd. Deelnemers zijn verantwoordelijk voor (de saneringskosten van) een eventuele verontreiniging die zij veroorzaken. Het schoonspuiten van auto's, motoren en motoronderdelen op een wedstrijdterrein is te allen tijde verboden, tenzij de organisator (1) dit toestaat op een speciaal daarvoor aangewezen plaats en (2) maatregelen heeft genomen om te voorkomen dat schadelijke stoffen in het milieu belanden (bijvoorbeeld een gesloten afvalwatersysteem). Instructies van de organisator dienen te worden opgevolgd.

Bij het verwisselen van olie in het rennerskwartier is het verplicht een olie opvangbak van voldoende afmetingen onder de auto te plaatsen en de afgewerkte olie in de speciaal daarvoor geplaatste olie opvangtanks te deponeren.

Het meenemen van absorptiemiddel, voor het opvangen van eventuele lekkages, wordt aanbevolen.

RALLYCROSS

Alvorens in de paddock te repareren, dien elke deelnemer er voor zorg te dragen dat de grond onder de betreffende auto wordt voorzien van een niet vloeistofdoorlatende bekleding van min. 3 x 5 meter. Deze bekleding dient na afloop van het evenement meegenomen te worden.

Op het circuit is een speciale autowasplaats voorzien van hogedruk reinigers. Deze wasplaats dient geheel conform de algemene milieu eisen voor een dergelijke voorziening te zijn ingericht. Het is ten strengste verboden anders dan op deze speciale plaats, op wat voor manier dan ook, auto's te reinigen.

STRAFBAARSTELLING EN SANCTIES

5. BEVOEGDHEID VASTSTELLEN OVERTREDINGEN

Met inachtneming van de reglementen zijn in beginsel alle vanuit de organisatie hiertoe benoemde officials bevoegd overtredingen vast te stellen. Nader aan te geven overtredingen, welke een specifieke deskundigheid vereisen, zoals overtreden van het bepaalde geluidsniveau, kunnen slechts worden vastgesteld door specifiek daartoe benoemde officials en op grond van geconstateerde overschrijding middels de aangebrachte geluidmeetapparatuur.

Tenzij in reglementen anders aangegeven, kan overeenkomstig de FIA regels, een sanctie opgelegd worden, welke varieert van een berisping tot en met uitsluiting van het evenement. Overtreding van de in het algemeen en aanvullend milieureglement opgenomen regels, kan worden bestraft met een geldboete, waarvan de hoogte zal worden bepaald door de Sportcommissarissen of, bij diens afwezigheid, door de Wedstrijdleider. Voor specifieke overtredingen kan een vooraf bepaalde sanctie worden vastgesteld.

Overtreding van het maximum geluidniveau wordt in beginsel bestraft met het niet opnemen in het klassement en het niet meer mogen voortzetten van wedstrijd of training.

Een ernstige vorm van vervuiling door olie, benzine of andere (koel-) vloeistoffen met de bodem in aanraking te brengen, kan in ernstige gevallen leiden tot een besluit van het KNAF Bestuur tot intrekking van de licentie voor bepaalde of onbepaalde tijd. Voorts dient een ieder (deelnemer en teamleden) in deze gevallen rekening te houden met de mogelijkheid dat hij/zij aansprakelijk gesteld kan/kunnen worden door de organisator, beheerder en/of eigenaar van circuit en/of terrein of derden voor de gevolgen van de schade.

FORCE MAJEURE

In die gevallen waar sprake is van force majeure/overmacht aan de zijde van deelnemers en/of teamleden, als zodanig nader te bepalen

door officials of eventueel in te roepen deskundigen, kunnen Sportcommissarissen of de Wedstrijdleiding besluiten af te zien van strafmaatregelen. Te allen tijde zal echter van de deelnemer en/of diens teamleden worden geëist, dat hij/ zij al het mogelijke heeft/hebben gedaan om deze gevallen te voorkomen. Ten aanzien van deze gevallen blijft de rijder en/of diens teamleden altijd verantwoordelijk voor eigen handelen, een mogelijke aansprakelijkheids- stelling van de zijde van de organisator, beheerder en/of eigenaar of der- den is daarbij uitdrukkelijk inbegrepen.

TOEREKENBARE VERANTWOORDELIJKHEDEN

6. INSCHRIJVER / RIJDER

De inschrijver/rijder is verantwoordelijk voor al het handelen en nalaten van de rijder(s), monteur(s), helper(s), genodigde(n) en kan als zodanig wegens handelingen van voornoemde personen worden bestraft.

Onder omstandigheden kunnen verantwoordelijkheden van de inschrijver de rijder worden toegerekend en als zodanig worden bestraft. In geval op voornoemde grond een sanctie wordt opgelegd, is met inachtneming van alle regels, de inschrijver bevoegd in beroep te gaan.

De inschrijver/rijder kan zich bij overtredingen niet beroepen op door de organisator aangebrachte voorzieningen of ontbrekende voorzieningen, zoals bijvoorbeeld een te beperkt aantal afvalvaten.

RECHTSVERVOLGING MILIEURECHT / CIVIELRECHT

7. MILIEURECHT / CIVIELRECHT

Het al dan niet opleggen van sancties krachtens KNAF reglementen houdt geen verband met rechtsvervolging op grond van milieurecht of civiel recht. Op milieudelicten is het Nederlands recht van toepassing.

8. UITSLUITINGSCLAUSULE

Elke licentiehouders is zich bewust van het feit, dat deelneming aan trainingen en/of wedstrijden zowel voor hem/haar als voor derden, alsmede voor zijn/haar goederen en/of goederen van derden, risico's voor schade - letselschade, zaakschade en gevolgschade daaronder begrepen - inhoudt. De licentiehouders neemt deze risico's uitdrukkelijk voor zijn/haar rekening. De KNAF, haar Sectiebesturen, haar organisatoren en haar medewerkers, bestuursleden en officials aanvaarden geen enkele aansprakelijkheid voor enige schade die de licentiehouders in verband met deelname aan trainingen en/of wedstrijden lijdt, dan wel door opzettelijk toedoen of nalatigheid veroorzaakt of doet veroorzaken, tenzij die schade is te wijten aan opzet of grove schuld zijdens KNAF. De licentiehouders verklaart dat hij/zij de KNAF, noch de hierboven genoemde personen of instanties, aansprakelijk zal stellen of houden voor enige door hem/haar in verband met deelneming aan de trainingen en/of wedstrijden geleden, dan wel door eigen toedoen of nalatigheid veroorzaakte schade, materieel of immaterieel, letselschade daaronder begrepen.

BEVOEGDHEID REGELGEVING

9. BEVOEGDHEID SECTIES / KNAF BESTUUR

Voor zover niet strijdig met dit reglement, is de Sectie bevoegd in haar Milieu Reglement, dan wel in de desbetreffende Wedstrijdreglementen, (aan- vullende) bepalingen op te stellen. Aandachtspunten voor regelgeving (aanbevelingen/ verplichtingen) kunnen ondermeer betrekking hebben op: deelnemende voertuigen, servicewagens, deelnemers, publiek en voorzieningen door de organisatie.

RICHTLIJNEN MILIEUBEWUST CIRCUITBEHEER

In deze paragraaf richt de KNAF zich met name tot al diegenen die zich bezighouden met het organiseren van evenementen, ofwel de circuiteigenaren, -directies en -beheerders, alsmede de organiserende verenigingen.

10. VOORWAARDEN SCHEPPEN

Milieubewust gedrag stimuleren bij deelnemers en hun teamleden is een primaire zorg van de KNAF : een beter milieu begint bij jezelf. De daarbij na- gestreefde gedragsverbetering valt of staat echter met de mogelijkheden die aan deelnemers en teamleden worden geboden op en rond de plaatsen waar zij met hun sport bezig zijn. Te denken valt dan bijvoorbeeld aan afval- tonnen, olie opvang mogelijkheden, gescheiden afvaldepots, wasplaatsen etc. Het is duidelijk dat circuiteigenaren, -beheerders en directies, alsook de organiserende verenigingen een belangrijke voorwaarden scheppende rol in dit geheel spelen. Zij zullen er immers voor moeten zorgen, dat de voorzieningen aanwezig zijn, dat ze regelmatig worden schoongemaakt en dat deelnemers deze ook kunnen vinden.

In deze paragraaf wordt u een aantal mogelijkheden en adviezen aangereikt. In geval van vragen en problemen kunt u bovendien een beroep doen op de KNAF. Van de elders opgedane ervaringen kunt u immers weer een hoop wijzer worden!

11. MILIEUBEWUST CIRCUITBEHEER

Beheerders van een kart- of autosportcircuit kunnen veel doen aan een milieubewust beheer en onderhoud van hun baan:

- Pleeg regelmatig onderhoud aan de bebouwing en zorg dat de baan er netjes uitziet.
- Gebruik schutkleuren voor materiaalberging en clubhuis en zorg voor passende beplanting er omheen.
- Herstel zo spoedig mogelijk van buitenaf zichtbare gebreken aan daken, dakgoten, windveren, enz.
- Zorg voor goede afvoer van sanitaire voorzieningen.
- Zorg voor een goed verharde plaats van voldoende afmetingen met een goede waterafvoer en olie afscheider voor schoonspuiten van voertuigen en geef deze wasplaats duidelijk aan m.b.v. verwijsborden.
- Ga bij aanpassingen aan terrein en gebouwen zorgvuldig te werken pleeg vooraf overleg met bevoegde instanties.
- Let bij aanleg van het startveld op akoestische effecten.
- Zorg voor een omroepinstallatie met een voldoende aantal luidsprekers. Zorg ervoor dat deze luidsprekers goed gericht staan op het publiek, zodat het geluidsniveau zo laag mogelijk kan blijven. Let er ook op dat de speaker niet aan één stuk door aan het woord is: een te hard, voortdurend "speaker geweld" is voor omwonenden vaak een - terechte - bron van ergernis en geeft onvermijdelijk geluidsoverlast problemen, terwijl dat technisch niet nodig is.
- Ontzie gebieden met natuurlijke waarden en sluit deze zo nodig af voor publiek.
- Gebruik geen bouwafval en puinresten voor aanleg van bijvoorbeeld geluidwerende wallen.
- Laat, van elders aangevoerde, grond/zand vooraf bemonsteren op mogelijke verontreinigingen. Dit achterwege laten kan grote financiële gevolgen hebben als naderhand vervuiling wordt geconstateerd en sanering van de vervuilde grond door de overheid wordt voorgeschreven.
- Voorzie baancommissarissen van voldoende middelen (emmers, scheppen, bezems, olie absorberende middelen, olie opvangbakken) opdat zij bij calamiteit eventueel weglekkende olie en/of benzine terstond in voldoende mate kunnen verwijderen.
- Zorg voor voldoende duidelijkheid naar de gebruikers van het circuit en/of gebied t.a.v. milieugedragsregels door bijv. milieu bulletins uit te reiken en borden met aanwijzingen op goed zichtbare plaatsen op te hangen.

12. MILIEUBEWUST BAANGEBRUIK

Ook de deelnemers (rijders) kunnen milieubewuster sporten. Organisatoren en circuitbeheerders hebben de taak om dit te bevorderen. Voorbeelden hiervan zijn:

- Laat voertuigen niet onnodig stationair draaien.

Milieu Reglement 2023

- Controleer het geluid en let op goede handhaving van de normen.
- Controleer ook regelmatig bij clubtrainingen.
- Treedt onverbiddeijk op bij overtreding van maximum geluid.
- Controleer samenstelling van uitlaatgassen. Deze moeten in overeenstemming zijn met de door de FIA/KNAF gestelde normen.
- Zorg voor een goed ingericht rennerskwartier met voldoende afvalbakken, vuilcontainers, speciale vaten voor afgewerkte olie, olieverpakkingen en vuile poetsdoeken en andere vloeistoffen en zorg ervoor dat deze middelen voldoende herkenbaar zijn.
- Gebruik de aangegeven plaats voor het schoonspuiten van de voertuigen.
- Geef aan iedere deelnemer bij binnenkomst een vuilniszak om eigen afval in te doen.
- Wijs deelnemers en helpers erop dat het absoluut ontoelaatbaar is om bij het olie verversen de afgewerkte olie, de koelvloeistof, en/of bij het reinigen van onderdelen de oplosmiddelen en/of welke andere vloeistof dan ook in de bodem te laten weglopen.
- Verplicht deelnemers om kunststoffolie onder de auto's te leggen bij het sleutelen; verplicht ze gebruik te maken van goede olie en vloeistof opvangbakken, welke na het sleutelen op de daarvoor bestemde plekken geleegd dienen te worden.
- Let erop dat de voertuigen worden afgespoten met schoon water zonder toevoeging van zeep, ontvettingsmiddel enz.

13. MILIEUBEWUST PUBLIEKSGEDRAG

Ook het publiek kan er in grote mate aan bijdragen dat tijdens een kart- of autosportevenement de omgeving en/of accommodatie er netjes bij ligt en milieuvriendelijk is. Enkele tips:

- Kies in overleg met politie voor routes die zo weinig mogelijk overlast bezorgen aan de omgeving.
- Laat niet parkeren op kwetsbare plaatsen (bermen, bospaden).
- Reguleer spreiding van publiek zodanig dat gebieden met natuurlijke waarden worden ontzien.
- Zorg voor voldoende afvalbakken, het regelmatig legen daarvan en goede sanitaire voorzieningen
- Geef het publiek voorlichting over een goed gedrag op het terrein en zie hierop toe.
- Maak sluitende contracten met het cateraars, alsmede andere standhouders over het gebruik van milieuvriendelijke verpakking, het plaatsen van voldoende afvalbakken in de omgeving van het verkooppunt en het schoonhouden van dit gebied. Geen afvalstoffen achterlaten.
- Geef het publiek voorlichting over een goed en veilig gedrag tijdens of na afloop van het evenement. Wijs het publiek op de noodzaak rekening te houden met anderen, zoals omwonenden en medeweggebruikers in het belang van henzelf, het milieu en van hun sport.

14. ALGEMENE TIPS

Als accommodatiebeheerder en wedstrijdorganisator kunt u daarnaast nog veel doen aan een milieubewuster gebruik van diverse zaken op en rond uw circuit of terrein en de organisatie van een evenement. Enkele algemene tips:

- Belast een bestuurslid of medewerker specifiek met de zorg voor milieu aspecten rond het beheer en gebruik van de accommodatie. Laat deze persoon ook als centraal aanspreekpunt inzake milieu aangelegenheden fungeren en geef hem/haar verantwoordelijkheden om in voorkomende gevallen in te grijpen (milieu ongevallen, calamiteiten en milieudelicten).
- Zorg voor een draaiboek/logboek met milieumaatregelen en zorg dat dit wordt bijgehouden en nageleefd.
- Zorg voor een sluitende administratie inzake de afvoer van afgewerkte olie en andere vloeistoffen en ander vuil. Laat olie etc. ook alleen afvoeren door een onderneming die daartoe over de vereiste vergunningen van overheidswege beschikt.
- Stel milieu gedragsregels en -richtlijnen op voor de eigen medewerkers, medebestuurders, organisatoren en officials.

- Stel vaste procedures op voor de be- en afhandeling van milieu ongevallen en zorg ervoor dat alle betrokkenen van deze procedures op de hoogte zijn.
- Zorg voor een zorgvuldige afstemming tussen de toegekende vergunningen en het feitelijk gebruik van de accommodatie.

15. OVERHEID

- Zorg voor opbouw van relaties met plaatselijke en/of provinciale overheden, overheidsinstanties en ambtenaren en werk aan de instandhouding van die relaties.
- Houd strekking en omvang van uw vergunningen in de gaten.
- Breng de relevante overheidscontacten in kaart in de zin van pro en contra.
- Verzamel jurisprudentie inzake vergunningen en het vergunningenbeleid in uw regio/provincie.

16. OMWONENDEN EN GROEPEN

- Zorg voor de opbouw van relaties en het onderhoud daarvan met omwonenden en andere relevante personen en groepen van personen.
- Breng voor- en tegenstanders van uw sport/accommodatie in kaart en stel een plan op hoe daarmee in het belang van de sport en uw accommodatie om te gaan.
- Zorg voor goede voorlichting vooraf, tijdens en na een evenement aan deze personen.
- Schakel de lokale/regionale pers in om uw voorlichting in de media geplaatst te krijgen en zodoende meer personen te bereiken.

17. AANSPRAKELIJKHEID

- Zorg voor een milieuparagraaf in gebruikersovereenkomsten voor de accommodatie waarin de aansprakelijkheid inzake milieuschade is geregeld.
- Zorg ook voor een dergelijke aansprakelijkheidsregeling richting deelnemers, helpers en teams/teamleden.
- Zorg voor een bedrijfsverzekering m.b.t. de milieuaansprakelijkheid.