

Chrono Karting BV

Postbus 162
5690 AD Son

tel 06-53814437
fax 040-8449603
mail gaby@chrono.nl
site www.chrono.nl



Historie

Chrono Karting heeft in Nederland in 1999 samen met de officiële Rotax distributeur Kombikart Racing Parts een raceprogramma opgezet. Zo is de Dutch Rotax Max Challenge geboren. De evenementen worden georganiseerd op verschillende outdoor kartcircuits. Er is heel bewust gekozen voor een formule waarbij in overleg met de deelnemers wordt gezocht naar zo veel mogelijk raceplezier tegen beperkte kosten. Dit resulteert in een kampioenschap waarbij veiligheid, kwaliteit en sportiviteit voorop staan.

Even snel als de groei in kwaliteit, groeit ook het aantal deelnemers. Startte de Shakedown in 2000 nog met 12 deelnemers, afgelopen zomer streden er al ruim 180 coureurs mee om de hoogste plaatsen op het podium. Kortom: een geweldige sfeer, een professionele opzet en een sportief spektakel op de baan.

Chrono Karting BV heeft in 2008 aansluiting gevonden bij de Internationale Autosport Federatie FIA via de vertegenwoordiging in Nederland, de KNAC Nationale Autosport Federatie.

Door deze aansluiting kan Chrono Karting haar deelnemers op sportief vlak doorgroei bieden naar internationale evenementen.

Immers, als geautoriseerde organisator van kart evenementen tellen de behaalde resultaten van de deelnemers bij Open en NK races mee voor de internationale licentie gradaties die men nodig heeft voor evenementen die op de internationale kalender van de CIK-FIA staan.

Sportief en Technisch Reglement 2011

Dit reglement is op 01 Maart 2011 gepubliceerd en treedt vanaf die tijd in werking. Het vervangt het Dutch Rotax Max Challenge 2010 reglement en alle voorafgaande reglementen.

Chrono Karting BV behoudt zich het recht voor om, na goedkeuring door het BSK-KNAF, één of meerdere wijzigingen aan dit reglement aan te brengen. Goedgekeurde wijzigingen worden gepubliceerd in de nieuwsbrief en/of het Bijzonder Reglement van Chrono Karting en geplaatst op de website www.chrono.nl, www.knaf.nl en uitgehangen op de wedstrijddag.

Alles wat niet expliciet in dit reglement of in toekomstige aanvullingen (nieuwsbrief cq Bijzonder Reglement) is omschreven, is niet toegestaan. (Tenzij anders besloten door de WL)
Drukfouten en wijzigingen onder voorbehoud.

Daar waar dit sportief reglement zaken niet vermeldt, wordt verwezen naar het KNAF Autosport Jaarboek 2011 (ASJ) en de KNAF Karting Reglementen 2011 (ASJ Karting). Het technisch motor reglement van Chrono Karting is definitief en wordt daarin ook niet verwezen naar het ASJ karting of CIK/FIA. Via ASJ karting wordt verwezen naar reglementenboek Chrono Karting 2011.

Chrono Karting organiseert de officiële Nederlandse Kampioenschappen onder auspiciën van de KNAF voor de klassen:

1. Micromax
2. Minimax
3. Max Junioren (max junior Rookie)
4. Max Senioren
5. Max Olympisch
6. DD2 / DD2 Master

Rotax Max Kalender 2011

Dutch Rotax Max Challenge

(Open Nederlands Kampioenschap Rotax Max)



Zondag	20 Maart 2011	Circuit de Landsard
Zondag	01 Mei 2011	Circuit Pottendijk Emmen
<i>Zaterdag</i>	04 Juni 2011	Circuit Erftlandring Kerpen (D)
<i>Zondag</i>	05 Juni 2011	Circuit Erftlandring Kerpen (D)
Zondag	03 Juli 2011	Circuit Park Berghem
<i>Zaterdag</i>	03 September 2011	Circuit Hahn(D)
<i>Zondag</i>	04 September 2011	Circuit Hahn (D)
Zondag	23 Oktober 2011	Circuit Park Berghem

Rotax Racing Days



Zaterdag Zondag	14 en 15 Mei 2011	Circuit Park Berghem
Zaterdag Zondag	01 en 2 Oktober 2011	Circuit de Landsard

Rotax Racing Days

Datum: 14 en 15 Mei 2011

Locatie: circuit park Berghem

Datum: 01 en 02 oktober 2011

Locatie: circuit de Landsard

Klassen:

- Micromax
- Minimax
- Max junior
- Max senior
- Max Olympisch
- DD2/DD2 master

Reglementen: volgens Dutch Rotax Max Challenge 2011

Wedstrijdgeld: Eur 275,00 per raceweekend (2 daags event)

Prijzen:

- **Ticket Grand Finals in Al Ain for max junior, max senior and DD2 master**
- Formule Renault test voor de max senior en DD2 klasse
- Set slick banden voor alle winnaars
- 2 x Acer Aspire Timeline X notebook met 15.6 inch breedbeeld scherm. > 8 uur accu
- 3 x Acer Aspire One 11,6 inch netbook (twv 399,- incl.btw)
- 2 x Acer Smartphone
- Jaar abonnement vrij trainen circuit Park Berghem
- 2 x tegoedbon voor een 100 ronden race of 2 uurs race naar keuze in 2011
- Gratis helm ontwerp en spuiten door Tjello Creations
- Waardebon van Eur 250,00 van Jumbo Supermarkten
- Panasonic Fotocamera
- Panasonic Scheerapparaat
- Panasonic Wekkerradio met Ipod koppeling
- Panasonic Draadloze Telefoon
- Panasonic Multi Functionele Printer
- Panasonic Home Cinema system
- Panasonic 32 Inch LCD scherm
- Gratis spuitwerk ter waarde van Eur 500,00 door Autoschade Bakker

Een nieuwe auto winnen.. dat kan!!

Schrijf je in voor 2 race weekenden van Rotax Racing Days.

Spelregels voor het winnen van een auto:

De rijders die deelnemen aan de 2 race weekenden, geven ieder een dame (> 18 jaar) op die meedoet aan het behendigheidsspel op zaterdag avond op 14 mei en zaterdag avond 1 oktober. De winnares van het behendigheidsspel wint de auto.

De kosten hiervoor zijn Eur 5,00 per rijder/dame per race weekend.

Dit geld wordt gedoneerd aan de Stichting Racing Against Cancer.



Demonstraties :

Dakarrijders Frits van Eerd, Tonnie van Deijne en rally coureur Maarten van Tienen in hun snelle en gave bolides.

De zieke kinderen mogen meerijden met deze ervaren coureurs. Wat is er dan mooier dan een glimlach op t gezicht van een kind. De getroffen gezinnen zullen hartelijk ontvangen worden door Chrono Karting en heerlijk in de watten worden gelegd.



Wilt u deze winnen?



Goedgekeurd door KNAF / BSK onder RMCSR080311

Rotax Max Grand Finals 2011

De Grand Finals 2011 zal gehouden worden van **19 t/m 26 November 2011** op het **circuit van Al Ain Raceway** in de Verenigde Arabische Emiraten.

De Grand Finals 2011 keren terug op een geweldige locatie welke zal zorg dragen voor een geweldig evenement.



Het circuit van Al Ain Raceway ligt net buiten de stad Al Ain welke ongeveer een uur vanaf Abu Dhabi ligt, het motorsportcentrum van de Emiraten.

Interessante reistip:

De F1 race in Abu Dhabi zal op 13 November 2011 plaatsvinden. Een week voor de Rotax Grand Finals

Alle wedstrijden van de Dutch Rotax Max Challenge 2011 tellen voor de uitzending naar de Rotax Grand Finals 2011 (minus 2 schrapresultaten)

Klassen voor een ticket haalbaar bij de Dutch Rotax Max Challenge 2011:

- Max Junior
- Max Senior
- DD2



Klassen voor een ticket haalbaar bij de Rotax Racing Days:

- Max Junior
- Max Senior
- DD2 master



De sportieve reglementen voor de Rotax Grand Finals zijn bepalend voor de uitzending. Meer informatie en de voorwaarden op de site van Chrono Karting BV



Onder voorbehoud van wijzigingen.

KNAF (club) licentie

Iedere Nederlandse rijder dient in het bezit te zijn van minimaal een KNAF Club licentie 2011. (Met ingang van 2012 is een EU/Nationaal licentie verplicht voor wedstrijden in Duitsland en in Benelux verband).

Indien een Nederlander wil deelnemen aan een Chrono evenement en niet in het bezit is van een KNAF licentie, is het mogelijk een KNAF evenement registratie bewijs te verkrijgen op de wedstrijddag. (Met ingang van 2012 kan men hiermee NIET in Duitsland of Benelux verband deelnemen).

KNAF Evenement registratie bewijs 2011 (voorheen Daglicentie)

De rijder dient het daartoe door de KNAF vervaardigde originele en uniek genummerde aanvraagformulier in te vullen en ondertekenen op de wedstrijddag.

Dit bewijs is slechts geldig voor 1 evenement/wedstrijd waarvan de datum op het formulier staat. De kosten hiervoor zijn € 25,00 per Evenement registratie bewijs.

Buitenlandse rijders

Buitenlandse deelnemers mogen deelnemen aan alle Chrono Rotax Max wedstrijden en maken kans op de Nederlandse titel.

Zij dienen in het bezit te zijn van minimaal een EU licentie (afkomstig van de ASN van het land van herkomst). In de Europese landen staat er automatisch een Starting Permission op de achterzijde van de licentie. Is dit niet het geval, dan zal men voor deelname aan de Chrono Rotax Max wedstrijden een schriftelijke goedkeuring moeten aanvragen aan de ASN (land van herkomst).

Tevens mogen buitenlandse rijders gebruik maken van het KNAF Evenement registratie bewijs.

KNAF

Postbus 274
2300 AG Leiden
tel 071-5892601
fax 071-5820880
mail info@knaf.nl
site www.knaf.nl



Registratie fee

Iedere rijder is verplicht om een éénmalig registratie fee van € 100,00 te betalen aan Chrono Karting. Na betaling van het registratie fee 2011 ontvangt u op uw eerste wedstrijddag van Chrono Karting het Dutch Rotax Max reglement 2011 inclusief een jaarabonnement op RTL Grand Prix Magazine 2011

Jaarabonnement RTL Grand Prix 2011

Chrono Karting heeft een exclusieve samenwerking met de RTL GP.

In iedere uitgave van de RTL Grand Prix Magazine 2011 zal er uitgebreid aandacht worden besteed aan Chrono Karting en een race team.

Inschrijving via internet

Voor het inschrijven voor de wedstrijden gaat u naar de site van Chrono Karting www.chrono.nl

Vervolgens gaat u naar Rotax Max Challenge / Inschrijfformulier, en vult u alle velden in.

Als u alles heeft ingevuld, dan krijgt u automatisch een duplicaat van uw inschrijving via uw provider en ontvangt de organisatie via e-mail uw inschrijving.

Let op! Mocht er een veld zijn waarbij u nog niks in kunt vullen, vul in: nnb

Vervolgens ontvangt u van Chrono Karting een bevestiging van uw inschrijving. Pas na ontvangst van volledige betaling vóór aanvang van het evenement, is de inschrijving definitief.

Bij overbezetting van de klasse krijgen de vooruitbetaalde en ingeschreven deelnemers voorrang.

Per wedstrijdonderdeel worden maximaal 36 deelnemers toegelaten, afhankelijk van de baanlicentie.

Vol is vol, er worden geen series gereden.

Afmelden

Is een rijder door onvoorziene omstandigheden verhinderd, dan dient hij zich altijd af te melden bij de organisatie. Bij tijdige afmelding voor de race is restitutie van het inschrijfgeld mogelijk, minus € 25,00 administratiekosten per wedstrijd. Bij het niet tijdig schriftelijk afmelden van de inschrijving (36 uur vóór aanvang van de wedstrijd) wordt het wedstrijdgeld niet getourneerd.

Inschrijfgelden	
éénmalig registratie fee 2011 Chrono Karting (alle wedstrijden inclusief winterserie) Incl. jaarabonnement Glossy magazine RTL Grand Prix 2011	€ 100,00
Dag registratie fee 2011 (bij losse deelname)	€ 25,00
Wedstrijdgeld Chrono Rotax Max Challenge per wedstrijd (m.u.v. Micromax klasse)	€ 155,00
Wedstrijdgeld Chrono Rotax Max Challenge per wedstrijd Micromax klasse	€ 105,00
Compleet seizoen Chrono Dutch Rotax Max Challenge 2011 (alle klassen / 8 races)	€ 1340,00
Compleet seizoen Chrono Dutch Rotax Max Challenge 2011 (Micromax / 8 races)	€ 940,00
Bij betaling van het gehele seizoen voor de 1^e wedstrijd	
Compleet seizoen Chrono Dutch Rotax Max Challenge 2011 (alle klassen / 8 races)	€ 1265,00
Compleet seizoen Chrono Dutch Rotax Max Challenge 2011 (Micromax / 8 races)	€ 890,00

Administratieve controle

De administratieve controle is voor alle deelnemers verplicht. Het inschrijfgeld dient één week voor het evenement te zijn betaald. Bij inschrijving en/of betaling op de racedag zelf wordt € 10,00 extra administratie kosten in rekening gebracht.

Op de dag van de wedstrijd dient de rijder of zijn inschrijver zich binnen de tijd vermeldt in het tijdschema van die dag te melden bij de administratieve controle.

Daar dient men de volgende zaken te overleggen:

- Verplicht tonen van een geldige licentie voor de klasse waarin gereden wordt
- Indien nog niet betaald is, het vereiste inschrijfgeld (plus € 10,00 extra)
- Transponder voor juiste registratie

De organisatie verstrekt iedere wedstrijd badges voor rijders en monteurs/helpers bij de administratieve controle, deze dienen door de rijders en hun monteurs/helpers gedurende het hele evenement gedragen te worden en op verzoek van een official getoond te worden. Zonder deze uitgegeven badge kan de toegang tot de baan en het Parc Fermé worden geweigerd.

Weigeren aanmelding

Chrono Karting en/of het KNAF Federatiebestuur, althans een door hen aangewezen bevoegde (rechts-)persoon, kan een aanmelding met opgaaf van redenen weigeren.

Men dient de licentiehouders daarvan uiterlijk 24 uur voor aanvang van het evenement schriftelijk op de hoogte te stellen. Heeft de licentiehouders zich niet op tijd aangemeld dan is de weigering op de dag van de wedstrijd voor eigen risico.

Als een rijder geweigerd is bij een andere organisatie aangesloten bij de KNAF of andere ASN, dan neemt Chrono Karting deze sanctie over. Dit ter beoordeling van de organisatie.

Afgelasting

Chrono Karting kan voor een klasse met minder dan 7 rijders en/of bij minder dan 50 inschrijvers over alle deelnemende klassen een wedstrijd afdassen.

Chrono Karting mag een klasse of de gehele wedstrijd afgelasten indien dat overeenstemt met de voorwaarden van die wedstrijd. Dit kan bijvoorbeeld zijn door slechte weersomstandigheden waarbij de veiligheid van de rijders niet gewaarborgd kan worden, te weinig deelname of andere zaken.

Chrono Karting dient er dan wel voor te zorgen dat een bericht hierover uiterlijk drie werkdagen voor aanvang van de wedstrijd aan de ingeschrevenen kenbaar gemaakt is.

Het betaalde inschrijfgeld wordt dan zo spoedig mogelijk aan de ingeschreven deelnemers terugbetaald.

Bankgegevens

Bankrekeningnummer 10.14.91.557
IBAN nummer NL10RABO0101491557
Swift adres/BIC RABONL2U
K.v.K. HR 17113692
BTW nummer NL807723617B01

Startnummers en doorstroming

De eerste drie plaatsen in het kampioenschap 2010 van elke klasse hebben het voorrecht op de startnummers 1, 2 of 3 van de desbetreffende klasse, met uitzondering van de doorstromers van de klasse Max Olympisch.

De **eerste vijf** plaatsen in de eindstand van het kampioenschap 2011 van de Max Olympisch klasse zijn verplicht in seizoen 2012 door te stromen naar een hogere klasse: Max Senioren of DD2 (tenzij anders bepaald door de organisatie).

Rechten

Alle rechten voortvloeiend uit de wedstrijden of kampioenschappen zijn voorbehouden aan de organisator. Publicatie van foto's, video en/of film is uitsluitend toegestaan na schriftelijke toestemming van de organisatie.

Pers voorschriften

Iedere fotograaf en/of filmploeg dient zich voorafgaande aan de race te melden bij de organisatie. Deze ondertekent een afstand van verhaal, waarmee men de organisatie niet verantwoordelijk stelt voor persoonlijk letsel en/of schade op of naast de baan. Men mag de baan niet betreden zonder veiligheidsvest verstrekt door de organisatie.

Na afloop van het evenement dient men dit veiligheidsvest weer te retourneren aan de organisatie. De pers dient aanwijzingen van de wedstrijdleiding cq official ten alle tijden op te volgen.

Geluid

Het geluid wordt gemeten in dB(A) volgens de ISO-norm. De op een circuit eventueel aanwezige (permanente) geluidmeting is tevens maatgevend.

Indien tijdens een wedstrijdonderdeel een defect aan de uitlaat ontstaat waardoor extra geluid wordt geproduceerd, dient de rijder onmiddellijk op een veilige plaats naast de baan te stoppen en bij de kart te blijven tot het einde van het betreffende wedstrijdonderdeel.

Straf: doorrijden heeft uitsluiting van het betreffende wedstrijdonderdeel tot gevolg

Klasse	Maximaal gemeten geluid
Micromax	maximaal 92 dB(A) toegestaan
Minimax	maximaal 92 dB(A) toegestaan
Max Junioren	maximaal 95 dB(A) toegestaan
Max Senioren	maximaal 95 dB(A) toegestaan
Max Olympisch	maximaal 95 dB(A) toegestaan
DD2	maximaal 98 dB(A) toegestaan
DD2 Master	maximaal 98 dB(A) toegestaan

Milieu reglement

1. In de paddock en de pits is een vloeistofdicht zeil van 2x3m onder de kart verplicht. Het ketting smeren, tanken en sleutelen dienen ten alle tijden op dit zeil te geschieden.
2. Er mogen geen banden, oliën of vetten op het circuit worden achtergelaten. Indien van toepassing is het gebruik van de tankplaats verplicht. Er mag geen afval op het circuit achtergelaten worden.
3. Het extreem warmdraaien of afstellen van motoren is op het gehele terrein ten strengste verboden! Het kortstondig starten van motoren om te kijken of de motor aanslaat, is toegestaan mits deze ook meteen na het aanslaan weer wordt afgezet.
4. Het opwarmen van banden in het algemeen of dmv statische druk op het asfalt is ten strengste verboden. Het opwarmen van banden dient te geschieden in de daarvoor bestemde opwarmronde.
5. Elke deelnemer is verplicht zijn oude banden mee naar huis te nemen en die zelf af te voeren.
6. Alle ontluchtingen van motor, radiator en tank dienen uit te komen in één of meerdere reservoirs van minimaal 150cc, met uitzondering van de carburateur van de Rotax Max. Deze mogen gebruikt worden met de slangen zoals origineel geleverd.
7. De tape die eventueel gebruikt wordt op de radiator, moet zodanig geplakt zijn dat deze tijdens de wedstrijd en/of training niet verwijderd of verloren kan worden.
8. De organisator kan de rijder verplichten een bijdrage te laten betalen voor milieu afvoerkosten en/of stroomvoorziening. (Eur 10,00)
9. Iedere rijder betaalt eur 10,00 borg voor het schoon achterlaten van het paddock. Oude banden en (huis)afval dient u zelf af te voeren en mee naar huis te nemen. Na controle door officials aan het einde van de wedstrijd ontvangt u de borg van Eur 10,00 retour. Het ontvangen van de borg kan alleen op de wedstrijddag en niet op andere wedstrijddagen.
Geldboete voor het niet naleven van deze regel: eur 50,00

Tijdwaarneming

Elke rijder dient zelf te zorgen voor een werkende AMB transponder van het type AMB TranX-160. Zonder werkende transponder mag de rijder niet deelnemen aan de wedstrijd. De transponder dient achterop de stoel te worden bevestigd (max. 30 cm en min. 15 cm van het asfalt).

Verzocht wordt de transponder te tonen tijdens de administratieve controle.

Tijdens alle wedstrijdonderdelen (inclusief vrije training) is het verplicht de ingeschreven transponder op de kart te voeren. Als een rijder zijn transponder verliest gedurende een wedstrijd of sessie, dan kan de rijder in geen geval zijn tijden of rangschikking betwisten.

Straf: het beïnvloeden van het tijdmeetsysteem heeft uitsluiting van de wedstrijd tot gevolg

Huren van een transponder

Men kan op aanvraag een AMB transponder TranX-160 op aanvraag huren bij Chrono Karting, de kosten per wedstrijd zijn € 25,00 huur en € 200,00 borg (of tijdelijk inleveren van identiteitskaart of paspoort). Iedere rijder en/of transponder huurder is zelf verantwoordelijk voor het juist functioneren van de transponder, alsmede de correcte registratie in het tijdwaarneming systeem.

Elke verhuurde transponder die een rijder verliest, zal hem berekend worden tegen de nieuw waarde.

Reclame op karts

De volgende plaatsen moeten vrij blijven voor verplichte reclame op de kart:

- Bumper spoiler 10 x 25 cm
- Side-pods 10 x 25 cm
- Front spoiler 06 x 20 cm

Alle overige reclame dient wettelijk toegestaan te zijn en niet in conflict met verplichte reclame uitingen. Verplichte reclame op de kart kan door de organisatie voorgeschreven zijn.

Persoonlijke uitrusting (zie ASJ 2011)

De rijder wordt uitsluitend met de hierna genoemde persoonlijke uitrusting toegelaten tot deelname aan alle wedstrijdonderdelen (dus ook vrije trainingen, carburateurafstelling etc.).

De rijder is zelf verantwoordelijk voor de juiste persoonlijke uitrusting.

De organisatie zal steekproefsgewijs controles uitvoeren.

Een CIK-FIA goedgekeurde en volledig onbeschadigde helm met de volgende specificaties:

- Snell Foundation: K98, SA 2000, K2005, SA 2005 (USA), FIA8860-2004, K2010, SA2010
 - British Standards Institution: A-type, A/FR-type BS6658-85 (UK)
 - SFI Foundation Inc.: SFI 31.1A, 31.2A (USA)
 - Snell-FIA CMH (Snell-FIA CMS2007 en Snell-FIA CMR2007) voor rijders onder de 15 jaar
 - het gewicht van de helm mag niet meer bedragen dan 1800 gram
- Een efficiënte en onbreekbare gezichtbescherming (vizier/bij regen eventueel turbovizier)
Bij eventuele zonsondergang en/of kunstverlichting is het verplicht een helder of helder geel vizier te dragen
- CIK-FIA goedgekeurde karting race overall, minimaal Level 1 homologatie
- Racehandschoenen die de hand en pols bedekken en beschermen
- Raceschoenen die de voet en enkel bedekken en beschermen

Een bodyprotector met de volgende voorwaarden:

verplicht voor micromax en minimax klasse

- de bodyprotector dient direct onder de race overall te worden gedragen
- de bodyprotector dient minimaal de borst, rug en schouders te beschermen
- de bodyprotector dient in goede conditie te zijn
- Een bodyprotector mag in combinatie gedragen worden met een ribprotector

Goedkeuring van bovenstaande uitrusting en voorwaarden ter beoordeling aan de WL/(H)TC.

Straf: overtreding van dit artikel heeft uitsluiting van het betreffende wedstrijdonderdeel tot gevolg

Een nekband of neksupport met de volgende voorwaarden:

Toegestaan (voor eigen risico van rijder/inschrijver) voor micromax en minimax klasse

- de nekband dient tussen schouder en onderzijden helm aan te sluiten zonder daarbij de helm op te duwen. Geadviseerd wordt een minimale dikte van 30 mm.
- Of een Neksupport, toegestaan (voor eigen risico van rijder/inschrijver) van het merk 1. Sparco DPC en het Merk 2. Leatt-brace.
- de Nekband of neksupport dienen in goede conditie te zijn

Goedkeuring van bovenstaande uitrusting en voorwaarden ter beoordeling aan de WL/(H)TC.

Straf: overtreding van dit artikel heeft uitsluiting van het betreffende wedstrijdonderdeel tot gevolg

Voor alle anderen klassen met CIK leeftijden is het dragen van een bodyprotector of nekband niet verplicht.

Wij raden het wel ten eerste aan omdat wij van mening zijn dat het beter is om te voorkomen als te genezen.

Leeftijden deelnemers

Klasse	Leeftijd
Micromax	7 ^e verjaardag t/m 11 jaar - (uitsluitend vanaf de 7 ^e verjaardag)
Minimax	vanaf 10 jaar t/m 14 jaar - (9 jaar indien men in 2011 11 jaar wordt)
Max Junioren	vanaf 13 jaar t/m 16 jaar - (12 jaar indien men in 2011 13 jaar wordt)
Max Senioren	vanaf 15 jaar en ouder - (14 jaar indien men in 2011 15 jaar wordt)
Max Olympisch	vanaf 15 jaar en ouder - (14 jaar indien men in 2011 15 jaar wordt)
DD2	vanaf 15 jaar en ouder - (14 jaar indien men in 2011 15 jaar wordt)
DD2 Master	32 jaar en ouder

Gewicht rijder met kart

Klasse	Gewicht
Micromax	minimaal 108 kg op elk moment
Minimax	minimaal 133 kg op elk moment
Max Junioren	minimaal 145 kg op elk moment
Max Senioren	minimaal 165 kg op elk moment
Max Olympisch	minimaal 165 kg op elk moment
DD2	minimaal 175 kg op elk moment
DD2 Master	minimaal 175 kg op elk moment

Elke deelnemer inclusief zijn uitrusting, zijn kart en zijn transponder dienen op elk moment van het evenement tenminste het gezamenlijke gewicht te hebben dat in het technisch reglement van de klasse is vermeld.

Het toevoegen van extra gewicht in de kleding is altijd verboden. Het toevoegen van gewicht is alleen toegestaan mits dit op een veilige manier wordt gemonteerd op of aan de kart.

Toevoegingen aan de kart die tot doel hebben het vereiste gewicht te bereiken (zoals lood), dienen deugdelijk aan de kart bevestigd te zijn. Zie Technisch Reglement

Het maximaal toe te voegen gewicht aan een kart met als doel het bereiken van het voorgeschreven gewicht is 25 kilo.

Elke rijder dient in de gelegenheid gesteld te worden de uitslag van zijn weging zelf te kunnen waarnemen. Indien een deelnemer met zijn/haar persoonlijke uitrusting, kart en transponder niet het minimaal vereiste gewicht heeft, dan wordt daarvan een rapport opgemaakt dat vervolgens door de (H)TC ondertekend dient te worden.

De te licht bevonden deelnemer kan ter plaatse een tweede weging verlangen. Het betreffende rapport zal na het beëindigen van de weging van alle rijders van die betreffende klasse aan de WL gegeven worden, die het daarna overeenkomstig het reglement zal verwerken. De door de (H)TC gebruikte (meet)methode en het (meet)gereedschap zijn maatgevend.

Straf: overtreding van dit artikel heeft uitsluiting van het betreffende wedstrijdonderdeel tot gevolg

Wedstrijdnummers

Klasse	Wedstrijdnummers
Micromax	rood nummerbord met witte cijfers
Minimax	fluorescerend oranje nummerbord met zwarte cijfers
Max Junioren	zwart nummerbord met gele cijfers
Max Senioren	zwart nummerbord met witte cijfers
Max Olympisch	geel nummerbord met zwarte cijfers
DD2	groen nummerbord met witte cijfers
DD2 Master	groen nummerbord met witte cijfers

De kart dient gedurende het gehele evenement, ook tijdens officiële trainingen, zowel aan de voor- als achterzijde en op beide side-pods (direct naast het achterwiel) te zijn voorzien van de voorgeschreven nummerplaten met het startnummer zoals bij inschrijving verkregen. Dit is om bij uitval van de computer handmatige controle, rondetelling en registratie mogelijk te maken. Ook moet het nummer goed zichtbaar zijn voor de officials.

Straf: onjuiste nummering op de kart wordt bestraft met 10 strafseconden

Afmetingen

Nummerplaat voor en achter	minimaal 175mm x 175mm
Nummerplaat side-pods	minimaal 175mm x 175mm
Cijferhoogte voor en achter	minimaal 140mm
Cijferhoogte side-pods	minimaal 120mm
Cijferbreedte	minimaal 25mm

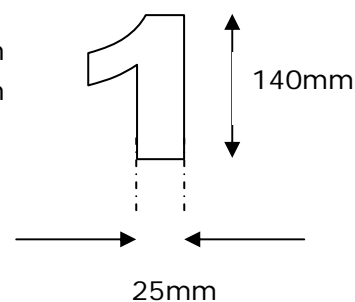

Noot: siercijfers zijn verboden

Bandenprocedure

Inleiding

De organisatie streeft naar eerlijkheid en gelijkheid voor alle deelnemende rijders. Dat wil zeggen dat bij iedere wedstrijd de rijder met een nieuwe set slickbanden (behorend bij de klasse, verstrekt door de organisatie) dient te rijden. Dit werkt dmv een bandenvoucher systeem.

Optie 1: bandenvoucher (slicks) aankopen vooraf via karthandelaar (alle klassen)

Deze bandenvoucher levert de rijder in tijdens de administratieve controle op de wedstrijddag. De rijder ontvangt een tegoedbon voor één set voorgeschreven slickbanden (zie Technisch Reglement voor voorgeschreven banden).

Optie 2: banden (slicks) aankopen bij de organisatie op de wedstrijddag (alle klassen)

Men koopt contant bij de organisatie een set slickbanden (behorend bij de klasse). De rijder ontvangt een tegoedbon voor één set voorgeschreven slickbanden (zie Technisch Reglement voor voorgeschreven banden).

Procedure voor verkrijgen van de slickbanden

Tegen inlevering van de tegoedbon ontvangt de rijder cq monteur in het banden Parc Fermé een set slickbanden behorend bij de betreffende klasse.

Na markering of barcode inscanning mag de rijder cq monteur het banden Parc Ferme verlaten met de gemarkeerde cq barcode ingescande bandenset. Men mag zelf zorg dragen voor de juiste montage op de velgen in de paddock.

Gedurende het evenement zullen de op de kart gemarkeerde of barcode ingescande banden van de rijder gecontroleerd worden bij binnenkomst en/of het verlaten van het Parc Ferme!

Het banden Parc Fermé

Het banden Parc Fermé is de plaats (een afgebakende ruimte), door Chrono Karting daarvoor aangewezen, waar de rijder cq monteur de banden kan afhalen en laten markeren cq de barcode inscannen. Dit alles gebeurt onder toezicht van de organisatie.

Regenbanden

Voor alle wedstrijden zijn alleen de voorgeschreven regenbanden toegestaan. Zie Technisch Reglement per klasse. In de klasse Micromax zijn regenbanden verboden.

Het gebruik van het aantal regenbanden is vrij. Deze regenbanden mogen zowel gebruikt als nieuw zijn, maar moeten vooraf het wedstrijdonderdeel in goede staat zijn. De bandenkeuring zal hier gedurende het evenement op toezien.

De regenbanden hoeven dus niet ter markering aangeboden te worden in het banden Parc Fermé.

Vervangende voor- of achterband gedurende het evenement

De rijder heeft de mogelijkheid om 1 nieuwe voor- of achter slickband na goedkeuring van de technische commissie te kopen via een tegoedbon bij de administratie. Let op: dit kan alleen bij lekkage, dit ter beoordeling aan de TC.

Bandencontrole en metingen

Naast de gebruikelijke controle met de shorehardheidmeter, zullen wij gebruik maken van een zgn. bandensnuffelaar. Dit apparaat, de MiniRAE 2000, kan binnen enkele seconden 1345 verschillende soorten chemicaliën opsporen. Hierdoor is het bewerken van banden, met wat voor soort chemische middelen dan ook, meteen op te sporen en terstond te bestraffen!

LET DAAROM GOED OP DAT ER GEEN POETSMIDDELEN OP OF AAN UW BANDEN KOMEN

De (H)TC hebben ten alle tijden het recht om periodieke bandenmetingen te verrichten. Hierbij kan gekeken worden naar temperatuur, shore hardheden en de nieuwe bandenmeting met de MiniRAE 2000. Deze metingen worden verricht door een Judge of Fact en men kan hiertegen niet in protest of beroep gaan.

Straf: Overtreding van dit artikel heeft uitsluiting van de rijder voor het hele evenement tot gevolg, ongeacht in welk wedstrijdonderdeel de overtreding vastgesteld is.

Banden

Merknamen, Barcodes, productienummers en maataanduidingen op de banden moeten altijd zichtbaar zijn.

Alle vier de banden aan de kart dienen van hetzelfde merk en type/compound te zijn. Het te gebruiken merk band moet voor zowel de slickband als de regenband hetzelfde zijn.

Iedere vorm van kunstmatig opwarmen, opruwen, bewerken en/of met (chemische) hulpmiddelen schoonmaken of behandelen van zowel slicks als regenbanden is verboden.

Wet race / natte race:

Indien de WL de race tot natte race verklaart, wordt de keuze van de banden aan de rijder overgelaten, tenzij de WL anders bepaald. De WL kan een deelnemer uit de wedstrijd halen wanneer er een gevaarlijke situatie ontstaat door een verkeerde bandenkeuze.

Veiligheidscontrole

Iedere kart dient vóór het tijdrijden door de veiligheidcontrole te worden gekeurd.

Wat moet u meenemen naar de veiligheidskeuring:

1. Kart rijklaar met race motor.
2. Reserve motor. (Alleen het blok als u die heeft ingeschreven op het formulier)
3. Motorkaarten met juiste informatie. (Motornummer/zegelnummer/stempel service center)
4. Keuringsformulier verkregen bij de inschrijving volledig en duidelijk ingevuld.
5. Homologatie en of certificatie papieren van de kart.

Wat doen wij bij de veiligheidskeuring:

1. Kart controleren op veiligheid. (stuurinrichting/remmen/gewichten enz.)
2. Motornummers en zegelnummers controle samen met de Motor ID Card.
3. Kart verzegelen dmv een barcode zegel.
4. Barcode inscannen voor race en eventuele reserve motor.
5. Chassis nummer controle.

Uitsluitend na goedkeuring mag de kart vanaf het tijdrijden worden gebruikt.

Als men tijdens de wedstrijd van race motor naar reserve motor wisselt, moet men dit altijd vooraf aan de TC melden.

Alleen indien alle materialen op veiligheid door de TC goedgekeurd zijn, mag de rijder met die goedgekeurde materialen aan de wedstrijd deelnemen.

De rijder is er zelf voor verantwoordelijk dat de kart en zijn race outfit binnen de in het tijdschema aangegeven tijd bij de TC ter veiligheidskeuring wordt aangeboden. Het aanbieden van de kart bij de veiligheidkeuring wordt beschouwd als een verklaring van de rijder dat de kart aan de reglementen voldoet.

Let op! De veiligheidskeuring is geen controle op technische conformiteit.

De technische conformiteits keuringen vinden plaats tijdens en/of na t gehele evenement.

Zo mogelijk kan een officieel Rotax Service Center 2011 worden ingezet als waarnemer bij een technische controle tijdens een wedstrijd. Zij worden als zodanig ook toegelaten tot het Parc Fermé. Deze Rotax service centers worden in overleg aangewezen door de organisatie.

Na de 2^e manche zullen van elke klasse de eerste 5 karts 15 minuten in het Parc Ferme gehouden worden. Tevens kan de WL en/of TC beslissen andere karts hieraan toe te voegen. Dit in verband met evt. technische protesten. Op teken van de TC mogen de karts opgehaald worden uit het Parc Fermé.

Rijders briefing

Tijdens het evenement kunnen door de WL één of meerdere rijderbesprekingen gehouden worden. Elke deelnemer is verplicht bij deze rijderbespreking aanwezig te zijn. Voor aanvang van de rijders briefing ontvangt iedere rijder een polsbandje.

Voor aanvang van het betreffende wedstrijdonderdeel zal men bij de ingang van het Parc Ferme controleren of men in het bezit is van het polsbandje (ontvangen bij briefing).

Men dient het polsbandje duidelijk zichtbaar aan het race overall te bevestigen of om de pols.

Straf: het niet bijwonen van de rijderbesprekingen zal bestraft worden met 100,00 euro boete

Wedstrijd opbouw

Positie startopstelling	
Vrije training	- minimaal 10 minuten (tenzij anders bepaald door WL)
Tijdrijden	- minimaal 10 minuten (tenzij anders bepaald door WL)
1^e manche	- minimaal 15 minuten + 2 ronden - startopstelling volgens resultaat tijdrijden (tenzij anders bepaald door WL)
2^e manche	- minimaal 15 minuten + 2 ronden - startopstelling volgens resultaat 1 ^e manche (tenzij anders bepaald door WL)
Puntentelling	- de resultaten van de 1 ^e en 2 ^e manche bepalen evenredig het dagklassement - bij ex-aequo plaatsing geeft het resultaat van het tijdrijden de doorslag



PRIJSLIJST MOJO BANDEN 2011

Artikel Nr.	Merk en Type band	Prijs Euro incl BTW
602.00	Mojo D1 NL voorband	43,00
602.01	Mojo D1 NL achterband	46,00
602.02	Mojo D1 NL set slick	165,00
602.10	Mojo D2 NL voorband	48,00
602.11	Mojo D2 NL achterband	50,00
602.12	Mojo D2 NL set slick	175,00
602.15	Mojo D3 NL voorband	49,00
602.16	Mojo D3 NL achterband	53,00
602.17	Mojo D3 NL set slick	185,00
602.05	Mojo W2 NL voorband regen	49,00
602.06	Mojo W2 NI achterband regen	54,00
602.07	Mojo W2 NL set Regen	185,00

PRIJSLIJST VEGA BANDEN 2011

Artikel Nr.	Merk en Type band	Prijs Euro incl BTW
604.07	Vega Cadetti KK voorband	38,00
604.08	Vega Cadetti KK achterband	43,00
604.09	Vega Cadetti KK set slick	150,00
604.76	Vega LL99 KK voorband	45,00
604.77	Vega LL99 KK achterband	47,00
604.79	Vega LL99 KK set slick	170,00
604.69	Vega SL6 KK voorband	45,00
604.70	Vega SL6 KK achterband	47,00
604.71	Vega SL6 KK set slick	170,00
604.30	Vega W2 KK voorband regen	48,00
604.31	Vega W2 KK achterband regen	53,00
604.32	Vega W2 KK set Regen	196,00

Prijslijst onder voorbehoud van eventuele drukfouten en prijswijzigingen (20-01-2011)

Parc Fermé regels

Voor het tijdrijden of een race

Rijders en monteurs van de betreffende klasse mogen op vertoon van hun badge het Parc Fermé betreden en daarbij uitsluitend één complete kart met trolley meenemen.

Bij het binnengaan van het Parc Fermé zijn de volgende spullen **wel** toegestaan:

- 1 set slick- of regenbanden op velg (complete kart met slicks of regenbanden)
- Gereedschap voor het wisselen van de wielen (dit ter beoordeling van de officials)
- Bandenspanningmeter

Bij het binnengaan van het Parc Fermé zijn de volgende spullen **niet** toegestaan:

- Gereedschapskisten
- Gereedschappen anders dan voor wisselen van wielen
- Alle soorten vloeistoffen inclusief consumptievloeistoffen

Procedure bandenwissel

Er mag gewisseld worden van banden (zolang de kart op de trolley staat) totdat een bord en/of signaal wordt gegeven. Daarna gaat men over tot de opstelling op de grid, waarna het wisselen van banden niet meer is toegestaan. De poort wordt gesloten op het moment dat de aangegeven tijd voorbij is.

Na vertrek van de rijders, worden de monteurs/helpers naar een andere plek verwezen.

Rijders en monteurs dienen ten alle tijden de instructies van de officials binnen het Parc Fermé direct op te volgen.

Tijdrijden

Volgens tijdschema start men vanuit de pitstraat. Tijdens het tijdrijden mag er niet gesleuteld worden aan de kart. Eenmaal in de pitstraat betekent einde tijdrijden. Zodra men is gewogen, telt de snelste rondentijd.

Het is niet toegestaan om stil te gaan staan op de baan, tenzij er een technisch mankement is.

Een pick-up wagen wordt ingezet, het is niet toegestaan de kart op te halen (tenzij anders bepaald door de WL).

Te laat in Parc Fermé bij tijdrijden

Op de aangegeven tijd moet men met kart in het Parc Fermé aanwezig zijn. Is men niet aanwezig op de aangegeven tijd, dan wordt het hek gesloten en zal men niet kunnen tijdrijden.

Dit betekent dat men achteraan gezet wordt op de startgrid van de eerste manche.

Na het tijdrijden of een race

Alle rijders dienen met hun kart en uitrusting gewogen te worden (ook als men tijdens het tijdrijden uitgevallen is). Men is verplicht daartoe medewerking te verlenen. E.e.a. tenzij anders bepaald door HTC of WL. Het aannemen of innemen van materiaal (dus ook drinken, eten, kleding aantrekken etc.) vanaf het moment van finishen tot na het wegeven, is verboden zonder toestemming van de (H)TC.

Rijders met hun kart zijn verplicht om het Parc Fermé te betreden of te verlaten op instructie van één van de officials. In het Parc Fermé dienen de rijders bij hun kart te blijven.

Monteurs mogen het Parc Fermé uitsluitend betreden met toestemming van één van de officials binnen het Parc Fermé.

Voor het vrijgeven van het Parc Fermé zijn afstellingen, controle, aanpassingen of reparaties aan de kart verboden. Met uitzondering van de karts ter nacontrole, hiervoor blijven de parc ferme regels van kracht.

Zolang er materiaal van een rijder ter controle in het Parc Fermé aanwezig is, dienen de rijder of zijn monteur zich herkenbaar in de directe omgeving van het Parc Fermé te bevinden om, indien nodig, assistentie bij de na-controle te verlenen.

Startprocedure

Opstelling

Volgens schema bij de pitstraat aanwezig zijn en zich melden bij de official bij ingang Parc Fermé. Indien nodig zal de official de positie aangeven in de pitstraat.

Te laat in Parc Fermé tijdens de heats - Starten vanuit de pitstraat / Parc Fermé

Indien de rijder niet op tijd is zoals aangegeven in het programma (heats), zal de toegang tot de startopstelling worden gesloten.

De toegang tot de startopstelling wordt pas weer geopend als alle opgestelde rijders de pitstraat hebben verlaten. Vervolgens mag uitsluitend vanuit de pitstraat weggereden worden (op aanwijzing van de official) nadat het startsein is gegeven en het hele veld is gepasseerd (men rijdt dan dus geen opwarmronde en geen formatieronde en sluit aan na de start).

Dit kan op sommige circuits resulteren in één ronde achterstand.

Technische mankement bij verlaten pits

Mocht er een kart om technische redenen niet in staat zijn te kunnen starten, dan moet hij er in eerste instantie voor zorgen dat hij geen hinder geeft aan de rest van het startveld.

Mocht de monteur cq rijder de kart toch rijklaar krijgen dan dient men te starten vanuit de pitstraat, nadat het startsein is gegeven en het veld gepasseerd is (men rijdt dan dus geen opwarmronde en geen formatieronde en sluit aan na de start). Dit op aanwijzing van de official.

Dit kan op sommige circuits resulteren in één ronde achterstand.

Oprijden baan en aanvang formatie / opwarmronden

Vanaf het moment dat de baan wordt vrijgegeven met de groene vlag en het sein wordt gegeven de karts te laten oprijden, staan de rijders onder gezag van de starter.

Na het verlaten van het Parc Fermé is de opwarmronde gestart. Bij het passeren van start/finish wordt het bord Formeren getoond. Dit wil zeggen dat de laatste ronde vóór de start is ingegaan en dat de rijders verplicht zijn hun startpositie in het veld in te nemen. De rijders moeten hun snelheid aanzienlijk terug brengen, constant en laag houden en elkaar de gelegenheid geven om de juiste startposities in te nemen.

Inhalen, anders dan voor het innemen van de toegewezen startpositie, is verboden.

Vanaf de rode lijn en/of positie van een aangegeven official cq wedstrijdleiding, is inhalen verboden en dient men dus te starten vanuit de positie die men op dat moment heeft.

Op het rechte baandeel waar zich de startstreep bevindt, dienen de karts zich, zowel bij een rollende als bij een staande start, twee aan twee, recht achter elkaar, zonder elkaar te raken en aaneengesloten geformeerd te hebben en te blijven tot het startsein is gegeven.

Rollende start

Bij een rollende start dient de kop van het veld de snelheid constant en laag te houden en is het verboden te versnellen voordat het startsein gegeven is. De kopman houdt een snelheid van ± 30 km p/u aan, dat kan door de organisatie gemeten worden. De rijder die van pole-position start, is verantwoordelijk voor de juiste snelheid. Een en ander ter beoordeling aan de starter.

De nr. 2 dient ten aller tijden naast de kopman te blijven.

Als de kopman na de 2^e valse start zijn snelheid te hoog of te laag ligt (dit ter beoordeling aan de starter, ± 30 km p/u) dan zal de kopman achteraan gezet worden.

De plaats van de kopman zal dan vrij moeten blijven.

Het startsein wordt gegeven met startlichten (of eventueel met de nationale vlag). Na het startsein gelden racecondities en staan de rijders onder gezag van de Wedstrijdleder.

Elke rijder die niet in zijn corridor rijdt bij het oprijden naar het startlicht (in de formatieronde) , kan bestraft worden met een tijdstraf van minimaal 3 strafseconden

Na een 2^e valse start kan de racetijd ingekort worden en/of bij een evt code rood

Let op: vanaf dat het startsein is gegeven (licht of vlag) is de race begonnen en mag men inhalen

Startprocedure Micromax

Goedgekeurd door KNAF / BSK onder RMCSR080311

Gezien de leeftijd van de deelnemers en de veiligheid kent de Micromax klasse een aparte startprocedure. De karts worden opgesteld in Parc Fermé volgens de startopstelling. Bij het verlaten van het Parc Fermé worden ze stilgezet direct na het Parc Fermé.

Deze klasse kent geen opwarmronde en alleen een formatie ronde. Dus inhalen is verboden en verloren plaatsen mogen niet opnieuw worden ingenomen.

Startprocedure DD2 / DD2 Master

Op aangeven van een bord langs de baan, worden de rijders verplicht tijdens de formatie ronde in de **1^e versnelling / First gear** te rijden totdat het startsein is gegeven. Indien één of meerdere rijders zich niet aan deze startprocedure houdt, volgt een herstart. Bij het voor de tweede keer niet volgen van de voorgeschreven startprocedure, wordt de start afgebroken.

Uitval voor de start

Als de kart tijdens het opwarmen of formeren stil valt, dan moet de rijder de kart direct naast de baan plaatsen. Alleen de rijder mag proberen de kart te repareren cq te starten.

De rijder dient dan achter het veld aan te sluiten en mag niet meer zijn originele startpositie innemen. Indien de kart niet meer wil starten, dan dient de rijder de kart op een veilige plaats langs de baan stil te zetten en daar te blijven tot de race is afgelopen. De rijder dient de aanwijzingen van de officials / WL op te volgen.

Uitvallen na start

Speciale aandacht verdient daarbij het uitvallen kort na de start van meerdere rijders wegens het botsen of slippen. Alle uitgevallen rijders dienen onmiddellijk de baan vrij te maken voor de nog deelnemende rijders, zodat deze geen hinder van de situatie ondervinden.

Bij uitval voor of na de start mag de rijder op de baan geen hulp van derden krijgen, ook niet voor reparaties of afstelling aan/van hun kart, tenzij de WL in verband met de veiligheid anders beslist.

Het niet onmiddellijk vrijmaken van de doorgang wordt gezien als een ernstige en opzettelijke overtreding.

Uitval tijdens de race

Bij uitval tijdens de race mag de rijder op de baan geen hulp van derden krijgen, ook niet voor reparaties of afstelling aan/van hun kart, tenzij de WL in verband met de veiligheid anders beslist. Alle uitgevallen rijders dienen onmiddellijk de baan vrij te maken voor de nog deelnemende rijders, zodat deze geen hinder van de situatie ondervinden.

Het niet onmiddellijk vrijmaken van de doorgang wordt gezien als een ernstige en opzettelijke overtreding.

Straf: overtreding van dit artikel heeft minimaal 10 strafseconden tot gevolg, bovendien kan de Wedstrijdleder besluiten dat de rijder(s) in deze of de volgende race achteraan moet(en) starten. Daarnaast kan per ten onrechte ingenomen plaats 5 extra strafseconden opgelegd worden. Herhaald overtreden van dit artikel heeft uitsluiting van de betreffende race tot gevolg.

Hulp in de baan

Hulp in de baan is niet toegestaan tijdens vrije trainingen, tijdrijden en races, tenzij de WL anders bepaald. Hulp in het service gebied is ook niet toegestaan. De rijder dient het mankement zelf te verhelpen, tenzij de (H)tc anders bepaald. Het oprijden van de baan mag alleen na goedkeuring van een official, dit in verband met veiligheid. Het service gebied is altijd **voor** de weegschaal.

Straf: Overtreding van dit artikel heeft uitsluiting van het betreffende wedstrijdonderdeel tot gevolg

Hand opsteken bij verlaten vd baan

Een rijder die tijdens de race of het tijdrijden wenst te stoppen of, om welke reden dan ook, de baan verlaat, dient dit duidelijk te maken door het opsteken van een hand.

Einde van de race

Het einde van de race wordt een ronde van tevoren aangegeven door middel van een bordje **last lap**. De race wordt beëindigd middels de zwart/wit geblokte vlag. De rijders vallen hierna onder de regels van het Parc Fermé. In de laatste 2 ronden worden er geen straffen meer getoond, maar zal de straf op een andere wijze kenbaar worden gemaakt.

Onderbreken van de race / Code Rood

De beslissing om een race d.m.v. de rode vlag te onderbreken wordt genomen door de Wedstrijdleader. De WL of de start/finish rechter toont bij de start/finishlijn de rode vlag, terwijl de baanposten de rode vlag (of bij het ontbreken van een rode vlag de gele vlag) zwaaien. Indien 75% of meer van de voorgeschreven afstand van de race is verreden, wordt de race als geëindigd beschouwd en is de laatste doorkomst van de leidende kart vóór het vertonen van de rode vlag aan de finishlijn bepalend voor de uitslag.

Indien minder dan 75% maar meer dan twee ronden van de afstand is verreden, dan wordt de race indien mogelijk binnen 30 minuten na het geven van de rode vlag vervolgt. Zijn minder dan twee ronden afgelegd, dan wordt binnen 30 minuten na het geven van de rode vlag de race opnieuw gestart.

Als tijdens de training of tijdens een race de rode vlag wordt getoond, verminderen alle karts onmiddellijk hun snelheid en stoppen op aanwijzing van een official cq de WL. Bij de herstart blijven opengevallen plaatsen op de grid onbezet.

De Wedstrijdleader kan op ieder moment tijdens de wedstrijd de rode vlag hanteren en de wedstrijd afbreken wegens onsportief gedrag van de deelnemers. Ook als er nog geen 75% van de tijd verreden is, wordt de race dan als geëindigd beschouwd en de laatste doorkomst over de finishlijn voor het vertonen van de rode vlag is bepalend voor de uitslag

Rijrichting

Wedstrijden dienen te worden gereden in de richting zoals staat aangegeven op de baanlicentie. Rijden (en duwen) tegen de rijrichting tijdens het evenement is uitdrukkelijk verboden.

Straf: overtreding van dit artikel heeft uitsluiting van het betreffende wedstrijdonderdeel tot gevolg

Verantwoordelijkheden en verplichtingen

- De rijder is ervoor verantwoordelijk dat kart en uitrusting op het aangegeven tijdstip ter keuring worden aangeboden. De rijder is ervoor verantwoordelijk dat zijn kart en uitrusting gedurende het gehele evenement aan de reglementen voldoet en blijft voldoen
- De rijder dient ervoor zorg te dragen dat de naam van de monteur/helper/ouder op het keuringformulier is geplaatst en dat het formulier is ondertekend
- De rijder is er verantwoordelijk voor dat hij in het bezit is van de juiste transponder, dat deze is opgeladen en deugdelijk is gemonteerd
- Het aanbieden van de kart voor de veiligheidkeuring wordt beschouwd als een verklaring dat de kart aan de reglementen voldoet
- Op verzoek van de technisch commissaris moeten homologatiestaten cq certificaten, motorkaarten etc worden aangeboden
- De rijder is verantwoordelijk voor al het handelen of nalaten van rijder, helper(s), ouders en eventuele genodigden. Zij zijn verplicht onmiddellijk de aanwijzingen van de Wedstrijdleider en andere officials op te volgen
- De rijder moet tijdens het evenement de veiligheidsvoorschriften en milieuregels in acht nemen
- Wanneer een rijder wordt opgeroepen zich te melden bij de WL of de Sportcommissarissen, dan dient hij/zij persoonlijk (minderjarigen met begeleiding) te verschijnen, tenzij deze officials anders bepalen
- De rijder of inschrijver moet bij de technische nakeuring aanwezig zijn, de opgedragen demontage werkzaamheden verrichten en de aanwijzingen van de officials stipt opvolgen. De rijder mag zich hierbij laten assisteren door zijn monteur/helper/dealer.
- De rijder die in enig document al dan niet opzettelijk een onjuiste verklaring heeft gedaan, kan schuldig worden verklaard aan overtreding van de reglementen en worden bestraft met uitsluiting van het evenement
- De rijder is verplicht zich te houden aan de in het Algemeen Milieureglement gestelde regels en het ASJ Karting 2011 hoofdstuk II artikel 2.10 blz 9. Schoonmaken van karts en motoren, alsmede het bijvullen van brandstof en olie, moet gebeuren op de daarvoor aangewezen plaatsen, waarbij de aanwijzingen van de (milieu) official onvoorwaardelijk dienen te worden opgevolgd

Verboden rijgedrag

- Gevaarlijk rijgedrag, het maken van ernstige rijfouten, gebrek aan voertuigbeheersing of het niet met tenminste één hand vasthouden van het stuur
- Hinderen van een andere rijder zoals afhouden, combine rijden, scherp naar links of rechts insturen, duwen, nodeloos remmen, het meer dan éénmaal van lijn veranderen (zgn. zigzaggend rijden), hinderen bij het op- of afrijden van de baan etc.
- Het zodanig afsnijden van bochten dat men de eigenlijke baan bekort. Als een rijder om welke reden dan ook buiten de baan geraakt, is hij verplicht de baan weer zodanig op te rijden dat er geen voordeel wordt behaald. Een pitstop wordt niet beschouwd als het bekorten van de baan
- Het negeren van vlag signalen
- Het hinderen van andere rijders bij het verlaten of oprijden van de baan

Straf: iedere hierboven genoemde overtreding heeft minimaal 10 strafseconden tot gevolg

Gedrageregels



- Probeer te winnen met respect voor jezelf, je teamgenoot en je tegenstanders
- Aanvaard de beslissingen van de Wedstrijdleader op een sportieve manier
- Probeer de Wedstrijdleader niet door onbehoorlijke taal of agressieve gebaren en woorden te beïnvloeden
- Laat je niet ontmoedigen door een nederlaag
- Feliciteer de tegenstander met het behaalde succes, ook als je zelf de verliezer bent
- Kom naar de prijsuitreiking, ook als je zelf het podium niet hebt bereikt
- Onsportiviteit van de tegenstander is nooit een reden om zelf ook onsportief te zijn
- Heb de moed om je eigen fouten en tekortkomingen met anderen te bespreken en te erkennen
- Respecteer het werk van al die mensen (organisatie, officials, medewerkers etc.) die het mogelijk maken dat je wedstrijden kunt rijden
- Heb respect voor andermans eigendommen
- Hanteer goede omgangsvormen en draag deze uit
- Toon respect voor andere rijders en officials
- Blijf als ouder/begeleider altijd rustig en geef altijd het goede voorbeeld
- De organisatie behandelt geen strafprocedures na de wedstrijd. Dit dient op de wedstriiddag met de WL besproken te worden

Verbaal en fysiek geweld

- Bij fysiek geweld tussen rijders, monteurs, ouders, teamleden, aanhang etc. op en in de directe omgeving van het kartcircuit:
- **Straf:** uitsluiting voor alle betrokkenen voor het gehele evenement. Men dient per direct het terrein van het kartcircuit te verlaten. Bij weigering zal de organisatie niet schromen de politie te waarschuwen
- Bij fysiek geweld tegenover de organisatie, officials en/of medewerkers, ook van het kartcircuit:
- **Straf:** uitsluiting voor het gehele evenement. Men dient per direct het terrein van het kartcircuit te verlaten
- Bij verbaal geweld tegenover de organisatie, officials en/of medewerkers, ook van het kartcircuit:
- **Straf:** uitsluiting voor het gehele evenement of wedstrijdonderdeel. Dit ter beoordeling van de Wedstrijdleader of Sportcommissaris(sen)
- Handtastelijkheden, onheuse bejegeningen en/of gebruik van middelen die de rijvaardigheid beïnvloeden (alcohol, drugs etc.):
- **Straf:** uitsluiting voor het gehele evenement. Men dient per direct het terrein van het kartcircuit te verlaten

Bij genoemde zaken zal het Federatie Bestuur van de KNAF of de door het KNAF Bestuur benoemde aanklager het tuchtcollege verzoeken aanvullende maatregelen te nemen.

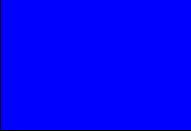
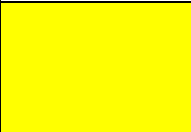
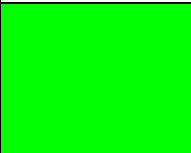
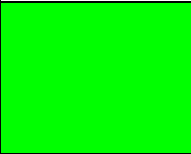
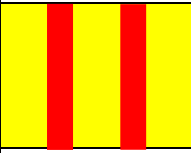
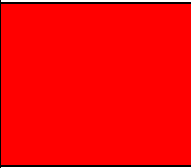
Betekenis vlaggen

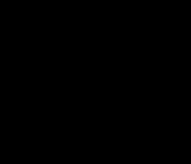
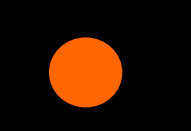
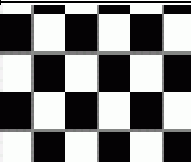
	blauwe vlag wordt getoond aan rijders die op minstens één ronde achterstand worden gezet. Indien onbewogen getoond: u wordt ingehaald, behoudt uw lijn. Indien zwaaiend getoond: een of meerdere rijders willen u voorbij, geef ze de ruimte om in te halen
	gele vlag gevaar, rustig rijden, het is verboden in te halen
	groene vlag de baan is weer vrij, inhalen is weer toegestaan
	groene vlag met gele chevrons valse start, opnieuw formeren. Overige officials geven de gele vlag
	gele vlag met rode strepen gevaar! Er ligt olie, (koel)vloeistof, water etc. op de baan
	rode vlag (wordt door de Wedstrijdleader en/of start/finisher getoond) onderbreking wedstrijd, <i>direct stoppen met racen!</i> Gereed zijn om direct op aanwijzing van een official de kart stil te zetten. Het is verboden de pits in te rijden. Er mag geen technische hulp op de baan komen, tenzij de WL anders beslist
	zwart/wit diagonaal vlag / bord met startnummer (wordt door de Wedstrijdleader en/of start/finisher getoond) waarschuwing voor uitsluiting wegens onsportief gedrag
	zwarte vlag met startnummer (wordt door de Wedstrijdleader en/of start/finisher getoond) de rijder dient zich direct naar de pits te begeven en zich bij de Wedstrijdleader of diens assistent te melden. Deze zal de rijder voor het desbetreffende wedstrijdonderdeel diskwalificeren
	zwarte vlag met oranje stip met startnummer (wordt door de Wedstrijdleader en/of start/finisher getoond) rijder dient in de pits te stoppen wegens een technisch mankement en mag verder na reparatie
	zwart/wit geblokte vlag (wordt door de Wedstrijdleader en/of start/finisher of diens assistent getoond) einde van de wedstrijd

Straffen

Algemeen

- niet bijwonen rijders briefing = geldboete 100,00 euro
- Niet naleven schoon nalaten paddockplaats = geldboete 50,00 euro
- officiële waarschuwing = 3 plaatsen terug, gaat het gehele kampioenschap mee
- Kopman veroorzaakt valse start ivm onjuiste snelheid = achteraan starten
- Minimaal tijdstraf 3 seconden, verlaten corridor bij startprocedure
- Boete voor opzettelijk schade (proberen) te veroorzaken aan spullen vd organisatie en/of circuit (hoogte vd boete te bepalen door wedstrijdleiding)

Terugzetten op startgrid

- geen tijd gereden (bij meerdere rijders startopstelling door loting)
- te laat bij startopstelling (heats) = starten uit pitstraat na start
- transponder vergeten, verloren of niet goed functionerend

Minimaal 10 strafseconden

- rijgedrag (ter beoordeling aan de WL)
- zonder toestemming statisch warm draaien van motoren
- negeren gele vlag
- het niet vrij maken van de baan bij uitvallen (ter beoordeling aan de WL)
- het niet bij de kart blijven na uitvallen
- het niet opvolgen van instructies en aanwijzingen van officials
- valse start en/of aantal ten onrechte ingenomen plaatsen (verstoren startprocedure)
- het niet inleveren van het compleet ingevulde en afstempelde TC formulier
- opzettelijk afsnijden van de baan met een behaald voordeel (ter beoordeling aan de WL)
- overtreding milieubepalingen
- onjuiste nummering op de kart

Uitsluiting wedstrijdonderdeel

- Niet naleven van de Parc Fermé regels
- ondergewicht
- niet wegen
- 2^e officiële waarschuwing
- overschrijding geluidsnorm
- hulp in de baan
- niet juiste persoonlijke uitrusting
- gebruik van telemetrie
- inhalen tijdens formatie ronde
- spinnen tijdens formatie ronde en vervolgens niet achteraan starten
- onsportief en/of gevaarlijk rijgedrag (ter beoordeling aan de WL)
- kart technisch en reglementair niet conform het reglement

Uitsluiting gehele evenement / wedstrijd

- negeren zwarte vlag
- verbaal of fysiek geweld
- het gebruik van bewerkte en/of niet originele motor onderdelen
- onttrekken of niet meewerken aan technische (na)controle
- verkeerde brandstof
- verkeerde ontluchting
- verkeerde in- en/of uitlaatdempers
- verkeerde banden
- verkeerde rijrichting
- fraude bij verzegeling
- beïnvloeden tijdwaarneming
- kart technisch en reglementair niet conform het reglement bij technische (na)controle

Straf, Protest en Beroep

Zie ASJ Karting 2011 hoofdstuk II artikel 2.9 blz. 9

Het bekendmaken van de straf

De wedstrijdleider kan een bestraffing opleggen dmv eigen waarneming of door baanposten, start/finisher, camera beelden, assistent WL etc.

Deze straf zal worden uitgehangen na de wedstrijd op het publicatiebord en evt getoond tijdens het wedstrijdonderdeel. (laatste 2 ronden worden er geen straffen meer getoond op de baan, maar wel degelijk gegeven)

Het is aan de rijder om zelf dit resultaat te gaan bekijken, en om erop te reageren indien dit nodig blijkt te zijn.

Rijders die niet accoord gaan met het gepubliceerde resultaat en/of beslissing kunnen een protest indienen bij het KNAF college der sportcommissarissen.

De rijder vult hiervoor een document in waarin duidelijk de klacht vermeldt en hij betaalt eveneens Eur 250,00. De sportcommissarissen zullen vervolgens dit protest in behandeling nemen.

Klassementen

Puntentelling tussenklassement per manche

Plaats	1 ^e	2 ^e	3 ^e	4 ^e	5 ^e	6 ^e	7 ^e	8 ^e	9 ^e	10 ^e	11 ^e	etc.
Punten	55	52	50	49	48	47	46	45	44	43	42	etc.

Puntentelling dagklassement

De resultaten van de 1^e en 2^e manche bepalen evenredig het dagklassement.
Bij ex-aequo plaatsing geeft het resultaat in tijdrijden de doorslag.

Bij het dagklassement krijgen de rijders punten toegekend volgens onderstaand schema.
Dit geldt voor elke manche.

Plaats	1 ^e	2 ^e	3 ^e	4 ^e	5 ^e	6 ^e	7 ^e	8 ^e	9 ^e	10 ^e	11 ^e	etc.
Punten	55	52	50	49	48	47	46	45	44	43	42	etc.

Puntentelling kampioenschap

Alle 8 wedstrijden (NK) tellen voor het kampioenschap.
Elke wedstrijd bestaat uit 2 manches (1^e en 2^e manche). Beide manches tellen voor het kampioenschap.
Dat wil zeggen: 8 wedstrijden x 2 manches = 16 manches.

Wegstreep resultaten

Men moet 2 manches wegschrappen van de 16 manches, dus 14 manches bepalen het kampioenschap.
Een niet gereden race (2 manches) mag men als schrapresultaat gebruiken
Bij ex-aequo plaatsing zijn het aantal manche overwinningen doorslaggevend voor het eindklassement.

Wisselen van klassen

Het is niet toegestaan om de laatste wedstrijd van klassen te veranderen

Starten en punten toekenning

Een rijder ontvangt alleen punten wanneer deze de tijdwaarneminglus is gepasseerd met de start.
Dat wil zeggen: Men is pas gestart als het startlicht gedoofd is en men 1x over de tijdwaarnemingslus gereden is.

Uitsluiting

Wedstrijden waarin men uitgesloten wordt, of dit nu een manche betreft of het gehele evenement, zijn niet aftrekbaar van het kampioenschap. Indien men voor één wedstrijdonderdeel wordt uitgesloten, krijgt men het aantal strafpunten van een startveld van 36 deelnemers (17 punten) ongeacht het aantal deelnemers in die klasse. Indien men wordt uitgesloten voor het gehele evenement (2 manches) zal men geen punten ontvangen voor deze wedstrijd (0) en is men verplicht dit mee te tellen als raceresultaat voor het kampioenschap. Vervolgens zullen de opvolgende rijders een plaats opschuiven.

Bekers en prijzen

Klasse	Bekers
Micromax	podiumplaatsen één, twee, drie, vier en vijf + alle rijders een aandenken
Minimax	podiumplaatsen één, twee, drie, vier en vijf
Max Junior	podiumplaatsen één, twee, drie, vier en vijf
Max Junior Rookie	Podiumplaats wisselbokaal
Max Senior	podiumplaatsen één, twee en drie
Max Olympisch	podiumplaatsen één, twee en drie
DD2 / DD2 master	podiumplaatsen één, twee en drie
Driver of the day	RTL GP aandenken

Bekers Micromax klasse

De 4 en 5^e bekens voor de micromax klasse + aandenken worden gesponsord door Racing Against Cancer.



Banden Micromax klasse

Iedere wedstrijd zal er een set banden worden verloot onder de Micromax rijders. Deze banden worden gesponsord door Dutch Racing



Bekers Minimax klasse

De 4 en 5^e bekens voor de minimax klasse worden gesponsord door DHP Karting



Wisselbokaal Max junior Rookie klasse

Wat is een rookie: de beste nieuwkomer in de klasse, dus iemand die dit jaar voor het eerst daar meerijdt.

Dat houdt in: Iedere wedstrijd ontvangt de beste Rookie max junior een wisselbokaal. Na de wedstrijd ontvangt de Rookie per post een bekerplaatje met zijn naam. Deze moet hij dan op de wisselbokaal plakken en de volgende wedstrijd weer mee naar het circuit nemen. Want het is immers een wisselbokaal. Hij zal deze dan ook persoonlijk overhandigen bij de prijsuitreiking aan de beste Rookie max junior van die wedstrijddag. Enzovoort.

Bij de prijsuitreiking der kampioenen 2011 zal de beste rookie van de Max junioren de wisselbokaal wederom weer krijgen uitgereikt en dit keer mogen houden.

Tevens is er ook bij de prijsuitreiking der Kampioenen 2011 een beker voor de 2^e Rookie en 3^e Rookie max junioren.

Let op! Vergeet niet de wisselbokaal met het passende bekerplaatje de volgende wedstrijd mee te nemen.

Anders moet u zelf zorg dragen dat de wisselbeker wordt opgestuurd naar de beste Rookie max junior van die wedstrijddag.

De wisselbokaal beker voor de max junior Rookie klasse wordt gesponsord door DHP Karting

Podium regels

1. De rijder dient ten alle tijden op het podium te verschijnen met een dichtgeritste race overall
2. De rijder dient zelf de beker in ontvangst te nemen op het podium
3. Indien men niet aanwezig kan zijn bij de prijsuitreiking dient men dit altijd vooraf met een geldige reden te melden aan de organisatie
4. Indien men zich niet vooraf voor de prijsuitreiking afmeldt bij de organisatie, zal er een boete van 50,00 euro worden opgelegd. Vervolgens kan men de toegekende beker, in i.o.m. de organisatie over plaats en tijd, alsnog in ontvangst nemen. Bij het weigeren van betalen vd geldboete, zal de beker niet worden uitgereikt.

RTL GP / CONSTRUCTORS MAGAZINE CHAMPIONSHIP

RTL GP Magazine Constructors Championship

Chrono en RTL GP Magazine introduceren een nieuw kampioenschap in de Nederlandse Rotax Max Challenge. In 2011 kunnen alle deelnemende kartmerken hiervoor punten verdienen, te verdelen over de eerste vijf plaatsen in het dagklassement van elke klasse. Na de acht wedstrijden zal het merk met de meeste punten de titel RTL GP Magazine Constructor Champion krijgen inclusief een fraaie hoofdprijs: een advertentie ter waarde van 2500 euro én een artikel in RTL GP Magazine, het grootste racemagazine van Nederland. Mark Koense (RTL GP Magazine): "Wie door het rennerskwartier van een kartrace loopt, ziet meteen dat er naast de baan evenveel competitie wordt bedreven als op de baan. Die inzet, en het belang daarvan, willen we samen met Chrono benadrukken en belonen. De racerij is tenslotte een teamsport. Daarom ondersteunen we dit initiatief met plezier."

Het gedrag van de rijders, monteurs en teams op de baan en in en om het paddock zal ook ter beoordeling zijn.

De wedstrijdleader kan indien nodig strafpunten toekennen aan een rijder voor dit kampioenschap. Dus reden te meer om jezelf als team en rijder naar behoren te presenteren en te gedragen zoals een goed coureur betaamd.

De tussenstand kunt u terugvinden op de site van Chrono Karting en in het autosportblad RTL GP

RTL GP Driver of the day

De RTL GP stelt iedere wedstrijd een bijzonder aandenken beschikbaar voor de beste rijder van de dag

RTL GP / MAGAZINE

Technische (na)controle

Geschillen

Bij technische geschillen wordt de beslissing of een motor en/of kart wel of niet conform het reglement is, genomen door de Wedstrijdleider en/of het hoofd TC, in overleg met eventueel aanwezige Sportcommissarissen.

Controle na de wedstrijd voor alle Rotax Max klassen

Er zijn verschillende Rotax Max Service Centers in Nederland die alle betrokken zijn bij de technische controle van de evenementen. Voor iedere race wordt er een Rotax Max Service Center aangesteld dat op die dag in samenwerking met het hoofd TC steekproefsgewijs controles gaat uitoefenen. Deze controles vinden direct plaats na de weging van een manche.

Mogelijk worden er na de race motoren ingenomen voor een uitgebreide technische controle, deze procedure gaat als volgt:

1. De betreffende rijder wordt na de laatste manche met zijn kart naar het Parc Fermé verwezen. Vervolgens zal hij/zijn monteur/helper (één persoon) de motor van de kart afhalen. Instructies hiertoe krijgt hij ter plaatse van de organisatie
2. Hierna wordt de motor in een afgesloten kist geplaatst en verzegeld. De motor blijft in het bezit van de organisatie
3. In de week na de race wordt de motor gecontroleerd op afspraak
4. Hier wordt de kist geopend en de motor gecontroleerd door de organisatie in samenwerking met het desbetreffende aangewezen Rotax Max Service Center van de betreffende race
5. Bij deze technische controle mag de eigenaar/rijder en/of iemand van het Rotax Max Service Center van die motor aanwezig zijn. Men is zelf verantwoordelijk voor het vervoer van de motor na afloop van de technische controle. Noch de organisatie, noch een Rotax Max Service Center kan verantwoordelijk worden gehouden voor het retourneren van de motor
6. De motor wordt na de technische controle niet gemonteerd en verzegeld. Hiervoor kan men terecht bij het eigen Rotax Max Service Center. Blijkt de motor geheel conform het reglement, dan wordt de motor door het Rotax Max Service Center kosteloos weer gemonteerd en verzegeld

Straf: blijkt de motor niet conform het reglement, dan is men automatisch uitgesloten voor het betreffende evenement. Verder moet men dan zelf alle kosten betalen. Dit bedraagt minimaal € 450,00

Technische keuring

De TC, onder de verantwoordelijkheid van de HTC, zal tijdens het evenement de controle / demontage uitvoeren in aanwezigheid van de rijder en/of monteur. Eventuele afwijkingen zullen door de HTC gerapporteerd worden aan de wedstrijdleader. De rijder en/of monteur dient het technisch rapport te tekenen ter kennisname vd afwijking(en). De WL zal vervolgens de straf bepalen welke zal worden toegezegd door de rijders contact persoon en/of (ass) WL. Indien men het niet eens is met de opgelegde straf, kan men direct in protest te gaan.

De TC, onder de verantwoordelijkheid van de HTC (van het evenement en/of nakeuring), zal tijdens de technische na-controle in (evt.) samenwerking met het voor dit evenement aangewezen Rotax Max Service Center de controle/demontage uitvoeren in aanwezigheid van de rijder en/of vertegenwoordiger en hiervan een rapport opmaken. Eventuele afwijkingen zullen door de HTC gerapporteerd worden aan de wedstrijdleader. De rijder en/of vertegenwoordiger dient het technisch rapport te tekenen ter kennisname vd afwijking(en). De WL zal vervolgens de straf bepalen. Indien men het niet eens is met de opgelegde straf, kan men direct in protest te gaan.

In geval van een protest tegen een beslissing van de WL inzake een technische afkeuring, zal de rapportage van het onderzoek door de Nederlandse Rotax importeur (Kombikart Racing Parts) bindend zijn.

Het/de door Chrono Karting TC gebruikte meetgereedschap/apparatuur is maatgevend en bindend.

Op donderdagavond na het evenement zal de technische na-controle plaatsvinden. Over de tijd cq indeling wordt u op de hoogte gesteld via de email. Bent u niet in de gelegenheid om zelf te komen, dan mag u een vertegenwoordiger sturen met een schriftelijke **machtiging** van de Rijder/Inschrijver.

Bij afwezigheid en/of ruim te laat (zonder melding) van u of een vertegenwoordiger, bij de technische na-controle, zal de desbetreffende motor automatisch worden afgekeurd. Inclusief de daarvoor staande boete in het reglement.

Bij hoge uitzondering (gemeld 24 uur voorafgaand aan de technische na-controle), is het mogelijk om op een ander tijdstip de technisch na-controle te laten plaatsvinden, alleen zijn er dan kosten van 450,- euro aan verbonden.

Verzegeling van motoren

Er zijn vastgestelde prijzen voor het verzegelen van Rotax motoren bij alle Rotax Max Service Centers. De hierna beschreven vier situaties kunnen bij het verzegelen van een motor voorkomen.

Situatie 1

Het controleren en verzegelen van een in Nederland bekend(e) motor/motornummer na een revisie in eigen huis. Kosten: gratis

Situatie 2

Het controleren en verzegelen van een in Nederland bekend(e) motor/motornummer op verzoek van een nieuwe (onbekende) klant (controle motor). Kosten: € 75,00

Situatie 3

Het controleren en verzegelen van een geïmporteerde of onbekend(e) motor/motornummer die niet van de Nederlandse importeur afkomstig is (controle motor, verzegelen, Rotax motor ID kaart, administratie kosten). Kosten: € 350,00, dit is alleen mogelijk bij de Rotax importeur Kombikart Racing Parts te Schijndel

Situatie 4

Bij verlies van de Rotax motor ID kaart handelen volgens situatie 1, 2 of 3.

Kosten: nieuwe kaart € 25,00. Deze Rotax motor ID kaart is alleen verkrijgbaar bij de importeur Kombikart Racing Parts te Schijndel

De ombouw van een motor van Junioren naar Senioren of andersom moet verplicht gemeld worden door het Rotax Service Center aan de importeur:

Kombikart Racing Parts bv

Van Leeuwenhoekweg 31

5482 TK Schijndel

tel 073 5479300

fax 073 5479806

e-mail ton@kombikart.com



Rotax motor ID kaart

Om mee te kunnen doen aan de Rotax Max wedstrijden in Nederland geldt het Nederlandse reglement en moeten de motoren verzegeld zijn door de Rotax organisatie in Nederland (de importeur of erkende Rotax Max Service Centers 2011).

De originele ID kaart met geldige nummers, stempels en handtekeningen moet altijd samen met de motor aangeboden worden bij de technische keuring. Kopieën worden niet als geldig beschouwd.

Nederlanders woonachtig in Nederland en buitenlanders die aantoonbaar (volgens het paspoort) in Nederland wonen, dienen hun motoren verzegeld te hebben door een Nederlands erkend Rotax Max Service Center 2011.

Als de motoren gekocht, gehuurd of geleend zijn in het buitenland, dan dienen deze motoren eerst door Kombikart Racing Parts geïnspecteerd en verzegeld te worden, tegen de daarvoor berekende kosten. Zie bovenstaande situatie 3.

Buitenlanders en Nederlanders woonachtig in het buitenland mogen deelnemen met motoren die verzegeld zijn door een Rotax Service Center in het land waar ze wonen. De ID kaart moet ook dan origineel, in orde en controleerbaar zijn door de Nederlandse Rotax importeur.

Is de rijder de motor ID kaart kwijt of is de ID kaart niet voorzien van de juiste gegevens, dan zal de motor altijd na de wedstrijd in beslag worden genomen voor een technische controle. De kosten voor deze controle bedragen € 100,00.

De rijder is zelf verantwoordelijk voor het vervoer van de motor na afloop van de technische controle. Noch de organisatie, noch een Rotax Max Service Center kan verantwoordelijk worden gehouden voor het retourneren van de motor. De motor wordt na de technische controle niet gemonteerd of verzegeld.

Verzegeling motoren

Alle ingeschreven motoren moeten voorzien zijn van een originele Nederlandse Rotax zegel met Barcode en 6 cijferig nummer. (muv buitenlandse deelnemers)

Zie foto:



Voorkant nieuw zegel



Achterkant nieuw zegel

Belangrijk : Bij het nieuwe zegel moet altijd de barcode aan de buitenkant zichtbaar zijn.

Zegel voorschrift :

- De kabel door alle gaten in punt 1-2 en 3.
- Beide uiteinde zo strak mogelijk aangetrokken en door het zegel.
- Let op beide uiteinden van de draad moeten zichtbaar zijn.
- Ook de barcode van de zegel moet zichtbaar zijn.
- Breekbout afgebroken in het zegel.
- Zegel beschadigt d.m.v. speciale R.S.C. tang. (zie foto)

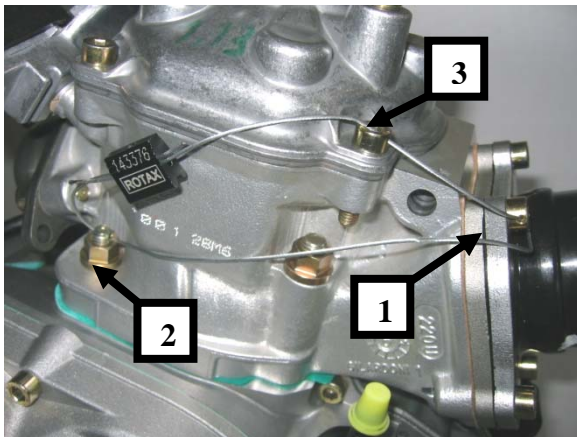

Brandstof controle

Juiste brandstof waarde

Wilt u verzekerd zijn dat uw brandstof de juiste waarden bevat, dan raden wij u aan te tanken bij het tankstation zoals aangegeven in het Bijzonder Reglement.

Let op: dit is niet verplicht maar wel ten eerste aan te raden. Het referentie brandstofmonster met de voorgeschreven mengolie wordt op de wedstrijddag hier genomen en is maatgevend voor het gehele evenement!

Dit alles omdat gebleken is dat er in Nederland langs de openbare weg verkrijgbare handelsbenzine wordt verkocht met bestandsdelen die niet voldoen aan de door Chrono Karting gestelde eisen of waarden. Mocht u besluiten om toch de brandstof bij een andere leverancier aan te kopen, dan loopt u het risico om niet de juiste waarden te hebben bij controles, met de daarbij behorende straf.

2-takt olie

Rotax XPS Karttec. welke door de CIK-FIA is goedgekeurd nr. 109322/01

De benzine wordt gemengd met deze synthetische 2-takt Rotax olie, 1 liter olie op 50 liter benzine zoals voorgeschreven door Rotax, Het is verboden om welk product dan ook toe te voegen aan de olie.

Controles

In het belang van de sportiviteit en om te voorkomen dat er specifieke powerboost bestanddelen worden toegevoegd, zullen er officiële controles uitgevoerd worden op brandstofmonsters die tijdens of na wedstrijden uit de tank van de kart genomen worden.

Straf: bij het niet meewerken aan het nemen van monsters leidt dit tot onmiddellijke uitsluiting

Controle methode

Tijdens of na de wedstrijd-evenementen worden de controles gedaan met een Digatron DT-47FT fueltester, die gehanteerd wordt door de TC volgens strikte voorschriften qua ijking, vloeistof temperaturen en de duur van de metingen.

Bij elk monster wordt de apparatuur geijkt in zuivere cyclohexaan vloeistof. Uit de metingen volgen de waarden van de diëlektrische constante en de geleidbaarheid van het brandstofmengsel.

De getallen zijn maatgevend voor de zuiverheid van de brandstof v.w.b. powerboost bestanddelen.

Straf: door het College Sportcommissarissen bepaald, indien niet aanwezig de WL. Niet verschijnen of niet meewerken aan de technische nacontrole heeft uitsluiting voor de wedstrijd tot gevolg. Op verzoek van het College Sportcommissarissen of de Wedstrijd-leider kan bovendien aan de KNAF Tuchtcollege het verzoek worden gedaan om voor een periode van zes maanden of langer de licentie van de rijder en inschrijver in te trekken.



08-03-2011